

TLC SECTOR AVICOLA

*Pontificia Universidad Javeriana
Facultad de Ciencias Económicas y Administrativas
Administración de Empresas*

Trabajo de Grado



Autores

*Carlos Mario Betancur Chaves
José David Cárdenas Bernal*

TABLA DE CONTENIDO

<u>INTRODUCCION</u>	3
<u>OBJETIVO GENERAL</u>	4
<u>OBJETIVOS ESPECIFICOS</u>	4
<u>PLANTEAMIENTO DEL PROBLEMA</u>	5
<u>CAPITULO 1</u>	
<u>1.1 ANTECEDENTES HISTORICOS</u>	7
<u>1.2 CONCEPTO TLC</u>	8
<u>1.3. CONCEPTO BARRERAS NO ARANCELARIAS</u>	8
<u>1.4. CONCEPTO INTEGRACION ECONOMICA</u>	8
<u>1.5. CONCEPTO MODELO DE EQUILIBRIO GENERAL</u>	9
<u>CAPITULO 2</u>	
<u>2.1. INFORMACION SECTOR AVICOLA</u>	9
<u>2.2. ASPECTOS A TENER EN CUENTA PARA TLC COLOMBIA – ESTADOS UNIDOS</u>	10
<u>2.3. ¿QUÉ SE LOGRO NEGOCIAR?</u>	11
<u>CAPITULO 3</u>	
<u>3.1. LA PRODUCCION</u>	12
<u>3.2. EXPORTACIONES Y VENTAS DOMESTICAS</u>	13
<u>3.3 LA OFERTA Y LA DEMANDA EN COLOMBIA</u>	14
<u>3.4 MERCADO LABORAL</u>	15
<u>CAPITULO 4</u>	
<u>4.1. ANALISIS DEL IMPACTO DEL TLC</u>	16
<u>4.2. APORTES PROPIOS, Desarrollo de las regresiones</u>	18
<u>4.3. METODOLOGÍA</u>	21
<u>RESULTADOS Y CONCLUSIONES</u>	27
<u>RECOMENDACIONES</u>	30
<u>BIBLIOGRAFIA</u>	30
<u>ANEXOS</u>	32

EL IMPACTO DEL TLC COLOMBIA – EU EN EL SECTOR AVÍCOLA COLOMBIANO

INTRODUCCIÓN

La industria avícola es uno de los sectores más importantes de la economía nacional, es, en su cadena productiva, el eslabón más dinámico de la industria agropecuaria. La cadena productiva comprende la producción de cereales como maíz, trigo, sorgo y soya para la producción de alimentos concentrados. Estos últimos son otro eslabón de la cadena y representan el 73% de los costos del sector avícola. Finalmente esta la producción de pollo y de huevos para el consumo.¹

Al ser un sector tan importante para la economía nacional, es sumamente importante, estudiar, analizar y buscar soluciones para cada problema que se presente además de saber aprovechar al máximo las oportunidades que se van a presentar, ya que esto puede influir en gran medida a la prosperidad y crecimiento económico del país.

Este proyecto va enfocado a toda persona interesada en este sector, pero en especial al sector académico y el social, los cuales se pueden ver muy interesados en los datos, estadísticas, planteamiento de problemas que se van a dar y las posibles soluciones que van a surgir.

Es muy importante conocer un poco más a fondo la gran relevancia que tiene este pacto entre dos países, donde se observa los aportes que nos puede generar para nuestra economía, logrando dar ciertas especificaciones de oportunidades y amenazas frente a la productividad y competitividad, logrando evaluar los efectos más importantes de un TLC, enfocado en un sector muy importante el cual nos otorga diversidad de conocimientos al pactar un TLC, además se analiza como este tratado de libre comercio nos muestra con claridad el panorama sobre las nuevas influencias que llegaran a la industria avícola, donde se refleja temas muy relevantes como desempleo, aspectos de crecimiento para la sociedad en si ver los rasgos más grandes para nuestra economía.

En este trabajo se va a evaluar el impacto que puede tener el TLC entre Colombia y Estados Unidos en aspectos como el desempleo, el mercado laboral de las empresas, el impacto en las exportaciones e importaciones, la elección de demanda de los consumidores de productos nacionales o extranjeros y como se verá afectado el sector avícola, lo cual nos hace estudiar otros sectores de la economía los cuales se ven envueltos ya sea directa o indirectamente logrando interpretar el alcance del impacto.

¹ (Banco de la República, 2011)

Para esto se empieza a interpretar la Cadena de producción del sector avícola en general.

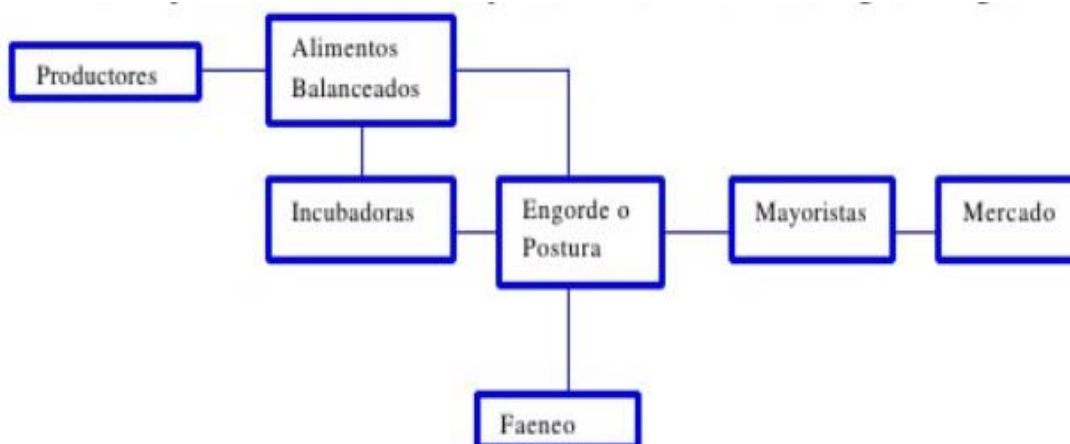

²Cuadro tomado de: www.observatorio.sena.edu.co-cadena de producción

PRODUCTORES: En esta etapa se divide en cuatro partes importantes la primera es la de alimentos balanceados donde las aves tienen constante acceso a comida balanceada, después el otro proceso es de reproducción e incubación, logrando el engorde y de esta misma manera realizando los diferentes procesos de faeneo, donde se realiza la preparación y descuartización de los pollos según el tipo de empaquetado.

DISTRIBUCION: Luego de haber mencionado estas importantes etapas productivas, se finaliza en el empaquetado y la distribución a los diferentes mercados los cuales son los mayoristas y el mercado en común.

OBJETIVO GENERAL

Analizar y evaluar el impacto del TLC entre Colombia y Estados Unidos para el sector avícola colombiano.

OBJETIVOS ESPECIFICOS

Analizar el impacto que tendrá en la economía, especialmente en el sector avícola, según una serie de regresiones lineales basada en datos recolectados de la economía colombiana a precios constantes del 2000 y basados en el modelo de equilibrio general, el cual nos ayudará a ver distintos escenarios y el impacto que puede provocar.

Establecer las diferentes oportunidades de progreso con el acuerdo, donde muestra como el sector avícola se puede ver afectado en el empleo y que tanto ayudaría a la sociedad una disminución de la pobreza, logrando establecer implicaciones positivas o negativas al momento del pacto.

² ((SENA), 2001)

Según los resultados de la regresión se evaluará la conveniencia del TLC entre Colombia y Estados Unidos, con respecto al empleo y la producción, rubros sumamente importantes en el crecimiento económico de un país. Según estos parámetros se evaluará el beneficio o perjuicio que tiene el tratado en dicha industria donde estableceremos los efectos del TLC.

¿Cómo se va a ver afectado el sector avícola colombiano con el Tratado de Libre Comercio (TLC) con Estados Unidos?

Ya es un hecho el TLC entre Colombia y Estados Unidos, lo que se analiza es ver que tan afectado se puede llegar a ver uno de los sectores más importantes en la economía de este país, el sector avícola, el cual es uno de los de mayor impacto e importancia en el sector agropecuario del país.

PLANTEAMIENTO DEL PROBLEMA

Se observa actualmente, que este estudio se va a centrar en uno de los sectores que más van a ser golpeados con el TLC entre Colombia y Estados Unidos, el sector avícola.

De esta manera el sector avícola del país ha ganado participación dentro de la producción agropecuaria nacional y también en el consumo de carnes en los hogares Colombianos. Gracias al incremento en la productividad con tecnologías modernas, han logrado reducir el periodo de levante de un pollo de 80 días a 40 días, es decir, a la mitad en 20 años³.

Colombia apenas tiene la mitad del consumo per cápita de Estados Unidos, lo cual indica que existe todavía una alta potencialidad de incrementar el consumo y por tanto de crecer la producción para abastecer el mercado interno.

Actualmente la producción avícola ha ido aumentando en los últimos años, al igual que el consumo per cápita según estadísticas de FENAVI.

Aunque tanto la producción como el consumo hayan aumentado todavía no alcanza a compararse con Estados Unidos, ya que el consumo per cápita en Estados Unidos es mucho más alto que en Colombia, y la producción no tiene comparación gracias a las ayuda de capital y tecnología que tienen los Estados Unidos.

³ (FENAVI, Edición 194)

Para esto se muestra la producción avícola de Colombia en los últimos años:
Ver anexo1- TABLA

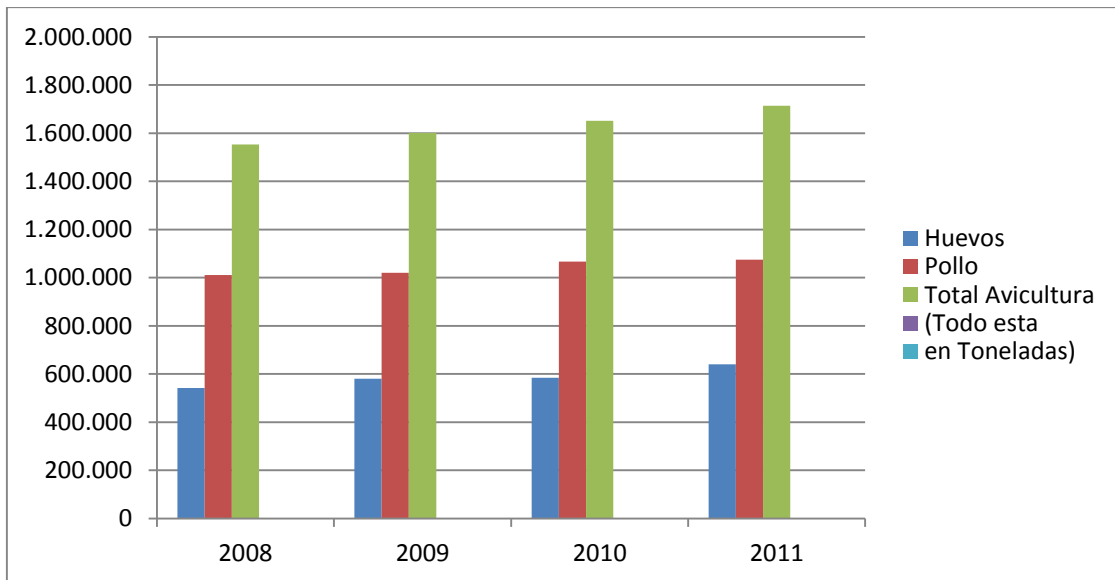

CUADRO ELABORADO POR FUENTE DE: FEDERACIÓN NACIONAL DE AVICULTORES DE COLOMBIA

Con la firma del TLC se van a cambiar muchos aspectos, en un tiempo muchas barreras al comercio internacional van a caer y van a dar la oportunidad que productos extranjeros puedan llegar libremente, ya sea sin restricción a la cantidad o sin aranceles, lo cual va a provocar que haya un aumento en las posibilidades de adquirir productos para los consumidores por medio de costos bajos.

En este sentido, los Consumidores se van a ver beneficiados en muchos aspectos, pero los productores nacionales son los que más se pueden ver afectados, pero al mismo tiempo puede ser un beneficio para estos ya que se les está abriendo un mercado de más de 300 millones de personas.

Algunos aspectos para tener en cuenta:

Actualmente el 98% de las ventas del sector se hacen al mercado doméstico y solo el 2% se exporta. Las cifras dicen que el precio del pollo entero es similar en los dos países.⁴

Sin embargo, los cuartos traseros cuestan la mitad en Estados Unidos con relación a Colombia y sería la mayor amenaza para el sector, pero la pechuga, en cambio, cuesta el doble en EE UU con relación a Colombia, lo cual es una oportunidad para competir con este producto en el mercado Norteamericano que tiene más de 300 millones de habitantes.

Dentro de las negociaciones del TLC, se tuvieron en cuenta estas amenazas y por tal razón se acordó un periodo de gracia de cinco años y 18 años para desgravar este producto. Las condiciones favorables del clima y de tecnología, así como la libre importación de los

⁴ (FENAVI, 2012)

insumos necesarios para elaborar los alimentos balanceados que representan el mayor costo del sector, permiten pensar que en el largo plazo, la avicultura Colombiana puede ser competitiva en los mercados internacionales, en especial en el EE UU.

Todo esto genera un problema a tratar, el cual es, qué tan beneficioso o perjudicial es para el sector avícola colombiano el TLC con los Estados Unidos y vamos a estudiar las posibles consecuencias y posibilidades que tiene este tratado, que se podría hacer para minimizar los costos que se tiene y maximizar los beneficios que se va a tener.

MARCO TEÓRICO Y CONCEPTUAL

CAPITULO 1

1.1 ANTECEDENTES HISTORICOS

ESTUDIOS QUE SE HAN REALIZADO

Según algunos datos recogidos de otras investigaciones e investigaciones del banco de la república se puede ver algunos escenarios como por ejemplo:

Una eliminación de las barreras arancelarias en Colombia y Estados Unidos, pero se mantienen las Barreras Arancelarias en el sector agrícola colombiano para protegerlo de las importaciones, disminuiría levemente el PIB en aproximadamente 0.03%⁵.

Aquí se observa que a pesar que se estén protegiendo y beneficiando el sector agrícola (en el que está el avícola), el impacto total en la sociedad es negativo, ya que si se eliminaran las barreras arancelarias, los consumidores podrían conseguir productos homogéneos importados que sean más económicos y accesibles para estos, según informes disminuirían aproximadamente un 5% su precio.

Además de esto no solo los consumidores finales se benefician de esto, sino que también se verían beneficiados productores que necesitan de estos insumos, ya que podrían producir a un menor precio y llegar a ser más competitivos.

De esta forma, al eliminarse barreras arancelarias y poder producir más eficiente mente y a menores costos, los precios bajarían en el exterior por lo cual las exportaciones aumentarían y a pesar de que en la balanza de pagos esto se contrarrestaría al aumentar también las importaciones, el PIB de Colombia crecería ya que su consumo también está aumentando lo que provoca una mayor producción.

Se tiene presente las partidas arancelarias: *Ver anexo 2*

Establecer un marco conceptual referente a que es un TLC, que es todo lo que embarca, a quienes afecta, que otros tipos de tratados existen, cuales son las pautas y que es lo que deberá hacer el gobierno para ayudar a la industria, quienes se beneficiaran, quienes se perjudicaran, habrá una ganancia o pérdida social, y demás pautas las cuales obtendrán resultados tanto positivos como negativos, para esto se define:

⁵ (BANCO DE LA REPÚBLICA, 2010)

1.2. CONCEPTO TLC

El TLC se define como un acuerdo por lo cual dos o más países reglamentan de manera comprehensiva sus relaciones comerciales esto lo hacen con el fin de incrementar los flujos de comercio e inversión y de esta mismas manera hacer crecer su nivel de desarrollo económico y social.

Los diferentes TLC pactados se estipulan por normas y procedimientos que tienden a garantizar los diferentes flujos de bienes, servicios e inversiones entre los países que suscriben dichos tratados se realicen sin restricciones injustificadas y en condiciones transparentes y predecibles.

Dependiendo del acuerdo algunos tratados pueden tener mayores compromisos y alcances de integración económica, todo depende del acuerdo que se firme. (Ver Tipos de Integración Económica)

1.3. CONCEPTO BARRERAS NO ARANCELARIAS

Una Berrera No Arancelaria se entiende como toda medida no arancelaria, que tiene un impacto proteccionista, y por ello evita el ingreso o restringe el ingreso de un producto o a prestación de un servicio a un determinado mercado, de este modo se determina como los países que aplican este tipo de barreras intentan evitar la competencia en determinaos sectores de su economía.

1.4. CONCEPTO INTEGRACION ECONOMICA

Se establece como aquel modelo en el cual los países pretenden beneficiarse unos a otros por medio de la eliminación progresiva de barreras al comercio

Es el término usado para describir los distintos aspectos mediante los cuales las economías son integradas, también se define como el modelo por medio del cual los países pretenden beneficiarse mutuamente a través de la eliminación progresiva de barreras al comercio es decir cuando la integración económica aumenta, las barreras al comercio entre mercados disminuyen.⁶

Tipos de Integración Económica

1.4.1. ACUERDO DE COMERCIO PREFERENCIA (PTA). Los países acuerdan una reducción de aranceles y otras restricciones al comercio, para unos bienes o servicios.

1.4.2. AREA DE LIBRE COMERCIO (FTA). Los miembros de este acuerdo eliminan los aranceles y otras barreras al comercio entre los países miembros del acuerdo, pero no ay política común frente a los países no miembros, para evitar desviación de comercio los países miembros adoptan las (normas de origen).

⁶ (UNIVERSIDAD ICESI)

- 1.4.3. UNION ADUANERA. Tiene las mismas características del FTA sin embargo, los países miembros adoptan una política comercial común frente a los países no miembros.
- 1.4.4. MERCADO COMUN. Tiene las mismas características de una UNION ADUANERA sin embargo, ahora se permite también el libre comercio de factores de producción.
- 1.4.5. UNION ECONOMICA. Tiene todas las características de un mercado común sin embargo incluye amortización institucional, política, monetaria y fiscal.

1.5. CONCEPTO MODELO DE EQUILIBRIO GENERAL

Es el momento en el cual todos los mercados se vacían y se equilibra tanto la producción como los precios, en otras palabras, el MEG intenta dar una explicación de la actuación entre la producción, el consumo y los precios en una economía.

Este modelo ayuda a la explicación y análisis de diferentes fenómenos que ocurren en una o varias economías.

CAPITULO 2

2.1. INFORMACION SECTOR AVICOLA

Cadena Productiva Sector Avícola

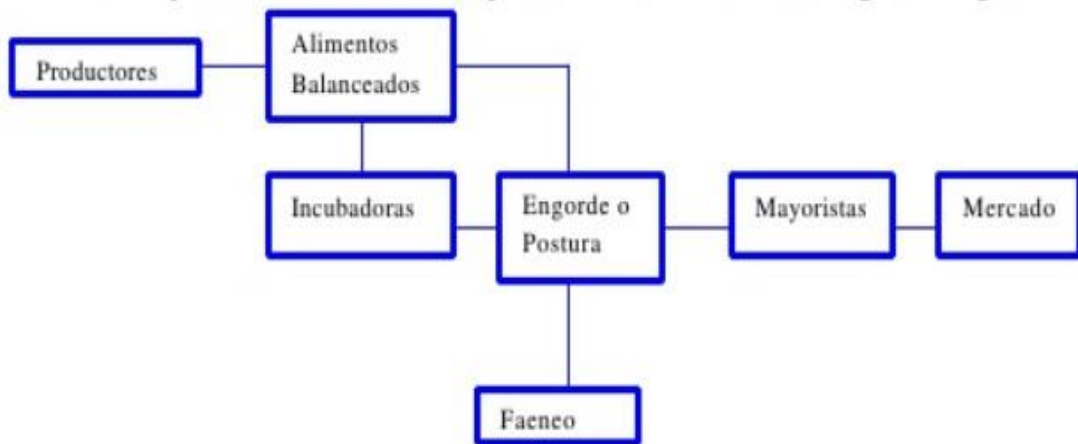

PRODUCTORES: En esta etapa se divide en cuatro partes importantes la primera es la de alimentos balanceados donde las aves tiene constante acceso a comida balanceada, después el otro proceso es de reproducción e incubación, logrando el engorde y de esta misma manera realizando los diferentes procesos de faeneo el cual es el proceso sanitario de sacrificio del animal, donde se realiza la preparación y descuartización de los pollos según el tipo de empacado.

DISTRIBUCION: Luego de haber mencionado estas importantes etapas productivas, se finaliza en el empaçado y la distribución a los diferentes mercados los cuales son los mayoristas y el mercado en común.

2.2. ASPECTOS A TENER EN CUENTRA PARA TLC COLOMBIA – ESTADOS UNIDOS

El TLC Colombia – ESTADOS UNIDOS

Se establece que en la negociación del Tratado de Libre Comercio –TLC- de Colombia con los Estados Unidos representa un gran éxito de la política de integración comercial con el mundo, que viene adelantando el gobierno colombiano. Con el TLC, Colombia logra acceso preferencial permanente a los Estados Unidos, dándole los mayores beneficios comerciales.

Estados Unidos es la mayor economía del mundo (32% del PIB del mundo en 2003) y es un mercado con alto poder de compra. Lo cual nos traería muchos beneficios.

Un acuerdo comercial como el que se acaba de negociar tiene implicaciones económicas notables por la importancia relativa de Estados Unidos y por los positivos impactos económicos en el empleo y la disminución de la pobreza.

El TLC es el complemento necesario de otras políticas gubernamentales orientadas al logro de mayores tasas de crecimiento económico.

El TLC es un factor que hace atractiva la inversión extranjera en el país, donde la experiencia internacional muestra que estos resultados son factibles en economías que se integran más a la economía mundial.

El Tratado implica entonces, que Colombia tendrá que hacer un gran esfuerzo para lograr una modernización.⁷

Los sectores que más ganan con el acuerdo presentan crecimientos significativos en la producción bruta, empleo y exportaciones. Se trata de sectores intensivos en trabajo no calificado y frecuentemente organizado en mercados laborales informales, como tejidos, prendas de vestir y cuero; hilados, fibras y artículos textiles; productos alimenticios; y otros productos alimenticios. Por el contrario, los sectores más perjudicados son los intensivos en capital y alta tecnología, dentro de los que se encuentran maquinaria para usos generales y especiales, maquinaria eléctrica, equipo de transporte, químicos y plásticos, otros recursos naturales procesados, y productos metálicos y de madera. Como ya se indicó, los efectos para el sector agrícola son positivos en la medida en que Estados Unidos también elimine sus BNA para Colombia, de lo contrario, el impacto sería negativo.⁸

Para la producción de un bien se necesita insumos, mano de obra y factores de producción los cuales implican costos para las empresas, por lo cual las empresas van a buscar producir

⁷ (TLC COLOMBIA)

⁸ (ESTUDIO BANCO DE LA REPÚBLICA, 2010)

lo mejor que puedan con una combinación de factores la cual haga sus costos lo más bajos posibles

“De 1.066.000 toneladas de pollo que consumen anualmente los colombianos, producidas en el país, sólo ingresarán, con cero arancel, 27 mil toneladas provenientes de Estados Unidos, durante el primer año de vigencia del Tratado de Libre Comercio (TLC) suscrito con ese país, contingente que irá creciendo 5% anual.

Estas 27 mil toneladas, en la práctica, equivalen únicamente al 2,5% de la producción Nacional, según lo explicó el ministro de Comercio, Industria y Turismo, Sergio Díaz-Granados, al enviar un mensaje positivo a los avicultores colombianos, frente a sus expectativas comerciales con el Acuerdo.”⁹

Ver anexo 3

2.3. ¿QUÉ SE LOGRO NEGOCIAR?

Colombia eliminará las cuotas y aranceles sobre excedente de cuotas en un periodo de 12 años, en el caso del maíz y otros granos, y de 15 años, en el caso de productos lácteos. En el caso de los cuartos traseros de pollo (muslo y pierna) el periodo será de 18 años y en el del arroz, 19 años.

Alimento balanceado para la avicultura ingresará con 0 arancel.

Sector Avícola tiene 18 años para ganar competitividad Habrá cinco años de gracia en los cuales, por el ingreso al país de los llamados ‘cuartos traseros de pollo’ (piernas, perniles y rabadillas) estadounidenses refrigerados, por encima del volumen estipulado en el contingente, se deberá pagar un arancel de 164,4%. Este sólo se empezará a desmontar, gradualmente, a partir del sexto año, hasta llegar al año 18, momento en el cual no habrá arancel.

Este manejo (con el segundo periodo más largo de desgravación, después del arroz) se logró en la negociación debido a la sensibilidad de dichos productos: Los estadounidenses consumen en su mayoría pechuga, lo cual hace que las piernas, perniles y rabadillas se comercialicen a precios relativamente bajos, explicó el Ministro.

En cuanto a los ‘cuartos traseros’ sazonados, producto de mayor valor agregado, el arancel será del 70% más IVA, el máximo consolidado por Colombia en la Organización Mundial de Comercio, y el tercero más elevado de toda la negociación.¹⁰

⁹ (MINISTERIO DE COMERCIO INDUSTRIA Y TURISMO, 2012)

¹⁰ (MINISTERIO DE COMERCIO INDUSTRIA Y TURISMO, 2012)

CAPITULO 3

Según el Modelo de Equilibrio general hecho en 2004, se deducen unas graficas las cuales son importantes en el momento de analizar el impacto que tendrá el TLC, en el consumo, la producción y el empleo.

3.1. LA PRODUCCION

La siguiente grafica nos ayudara a ver que tanto se puede sustituir cierto bien, ya sea insumos, trabajo y demás, por otro.

σ , representa la elasticidad de la producción, dependiendo a la etapa esta cambia ya que se analiza en la combinación de diferentes tipos de insumos, la combinación de insumos agregados y valor agregado, y la distribución de este último entre capital y trabajo.

Si σ es igual a cero, esto quiere decir que no hay sustitución entre estos factores, es decir, por ejemplo en el primer caso el consumo intermedio para la producción no se puede sustituir con otros bienes.

Si σ es igual a uno, esto quiere decir que existe sustitución entre estos factores, es decir, por ejemplo en el sector agrícola el trabajo rural y el capital se pueden sustituir el uno por el otro, son sustitutas entre ellos.

L_r , es la cantidad de trabajo rural, K , es la cantidad de capital, L , es la cantidad de trabajo en general

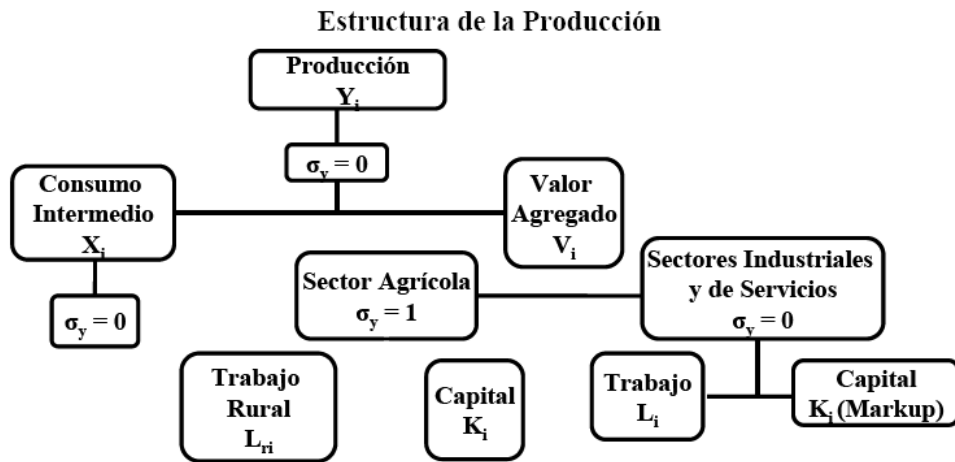

11

Tomado de: *El Impacto Económico de un Acuerdo Parcial de Libre Comercio entre Colombia y Estados Unidos*, Aut. Clara Patricia Martín, Juan Mauricio Ramírez. Grafica 2

¹¹ (Clara Patricia Martín, 2010)

En el sector avícola, primero que todo se utiliza mas el factor capital que el de trabajo, y su elasticidad con respecto a factor trabajo y capital es de 1, es decir, su función de producción es Cobb-Douglas, la cual nos dice que para mantener una producción (Q) constante, podemos sustituir capital por trabajo y de esta manera poder producir esa misma cantidad, pero cada vez que hacemos esta sustitución, vamos a estar dispuestos a sustituir capital pero cada vez por más trabajo para que no varíe el nivel de producción, esto es lo que nos dice la elasticidad en el sector avícola.

Pero para la producción en este sector se necesitan también insumos y demás servicios los cuales entran más en el sectores como el industrial y el de servicios, en el cual sus factores de producción son constantes a diferencia del anterior, este se comporta como una función Leontief, donde su elasticidad es cero (0), ya que no puede haber sustitución de factores para poder producir, es decir, siempre se necesita la misma cantidad de trabajo y capital para producir cierto producto, por lo cual en este caso no hay sustitución de factores.

Esto es sumamente importante para ver en que industrias se podrían ver afectadas por despidos masivos al no poder sustituirlos por algo más, o analizar cuál sería el efecto sustitución del trabajo ante un aumento con la entrada de capital al país.

La estructura de la producción está representada por funciones de producción anidadas o por etapas que van desde la combinación de diferentes tipos de insumos, la combinación de insumos agregados y valor agregado, y la distribución de este último entre capital y trabajo

3.2. EXPORTACIONES Y VENTAS DOMÉSTICAS

Modelación de Ventas Domésticas y Externas

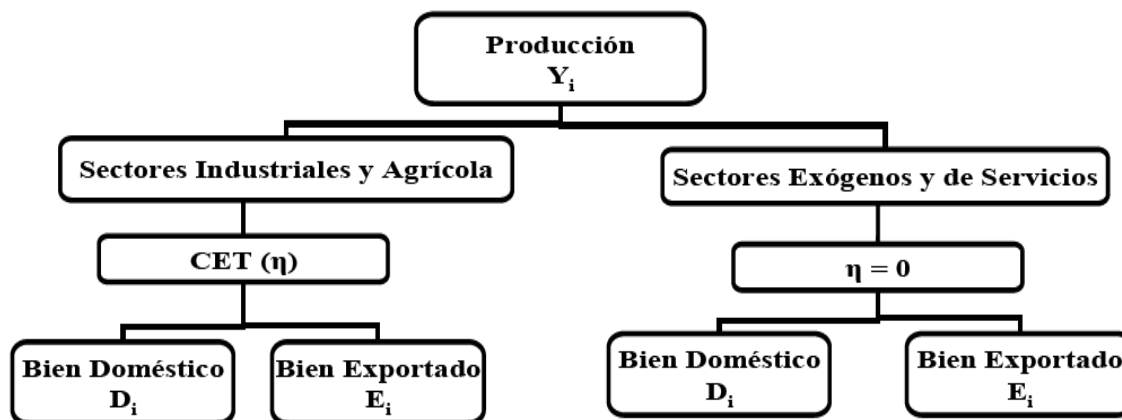

¹² Tomado de: *El Impacto Económico de un Acuerdo Parcial de Libre Comercio entre Colombia y Estados Unidos*, Aut. Clara Patricia Martín, Juan Mauricio Ramírez. Gráfica 3

¹² (Clara Patricia Martín, 2010)

Las decisiones que tienen las empresas del sector agrícola y los sectores industriales de donde vender, si en el interior o en el exterior también se puede modelar, en donde la empresa maximiza su función de los ingresos provenientes tanto del extranjero como del interior, todo sujeto a la función CET que supone una función de Elasticidad de Transformación Constante entre los bienes domésticos y los bienes exportados.

Para los sectores exógenos y de servicios se supone que la elasticidad de transformación (η) es igual a cero, lo que implica que se exporta y se vende al mercado interno una proporción constante de la producción bruta de cada sector.

También es importante modelar la nueva demanda que se va a tener, ya que con el TLC, tanto las cantidades, como los precios y demás variedades van a cambiar. Ahora no solo las personas (Hogares) van a poder beneficiarse comprando mejores productos (extranjeros) a un menor precio, sino que las empresas pueden beneficiarse adquiriendo nuevas y mejores tecnologías los cuales los ayuden a ser más productivos y más competitivos. Por lo cual pueden demandar sus insumos, los cuales suponemos son complementarios perfectos, y estos pueden ser tanto insumos domésticos o importados, todo dependiendo a sus necesidades y costos.

Por otro lado está el consumo del bien final para consumidores finales (Hogares), los cuales también van a querer beneficiarse de esto, por lo cual van a buscar “ser más felices” maximizando su utilidad, todo de acuerdo a sus preferencias, y además se sabe que tienen un presupuesto destinado para estos bienes, por lo cual teniendo en cuenta su restricción presupuestaria los hogares van a minimizar sus costos y de esta manera elegir cual bien van a consumir.

3.3. LA OFERTA Y LA DEMANDA EN COLOMBIA

Modelación de la Demanda Doméstica

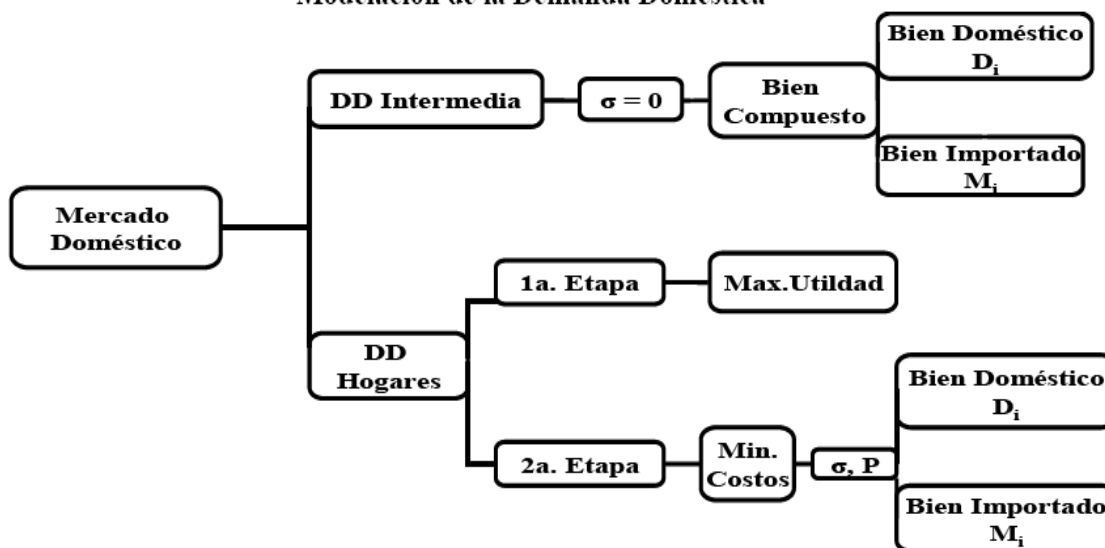

¹³ Tomado de: *El Impacto Económico de un Acuerdo Parcial de Libre Comercio entre Colombia y Estados Unidos*, Aut. Clara Patricia Martín, Juan Mauricio Ramírez. Gráfica 4

¹³ (Clara Patricia Martín, 2010)

El mercado doméstico está compuesto por dos tipos de demanda, la intermedia y la final. La demanda intermedia se deriva de la tecnología Leontief que se supone en el uso de insumos intermedios en la producción, por lo que dicha demanda es proporcional al tamaño de la producción bruta de cada sector. Además de la demanda de productos también tenemos que analizar la demanda de trabajo que tendrían las empresas. Primero que todo vamos a ver los tipos de trabajo que contratan las empresas:

El trabajo se divide en rural y urbano, el rural es el que se da en el campo, el urbano se da en las ciudades, pero además de esto en las ciudades (trabajo urbano) también se demanda trabajo formal, en el cual, se les paga un sueldo no menor al salario mínimo y además se les da todas sus prestaciones como exige la ley, también se demanda trabajo informal, el cual no cumple con todas las normas exigidas por el ministerio de trabajo, por lo general son sueldos bajos y sin prestaciones (de esta manera les sale más barato a las empresas el contratar trabajo). El sector agrícola demanda en su mayoría trabajo rural el cual es sustituible, pero en el industrial en el cual también puede entrar el sector avícola, se demanda en cantidades fijas tanto trabajo rural como urbano, y aquí si influye el trabajo formal y el informal y se demanda de acuerdo a la elasticidad de sustitución. Si la economía va por un buen camino, en este caso el sector avícola pasa por un muy buen momento se va a demandar más trabajo formal y menos informal pero si pasa por un mal momento va a sustituir trabajo formal por informal.

3.4. MERCADO LABORAL

Modelación de las Demandas de Trabajo

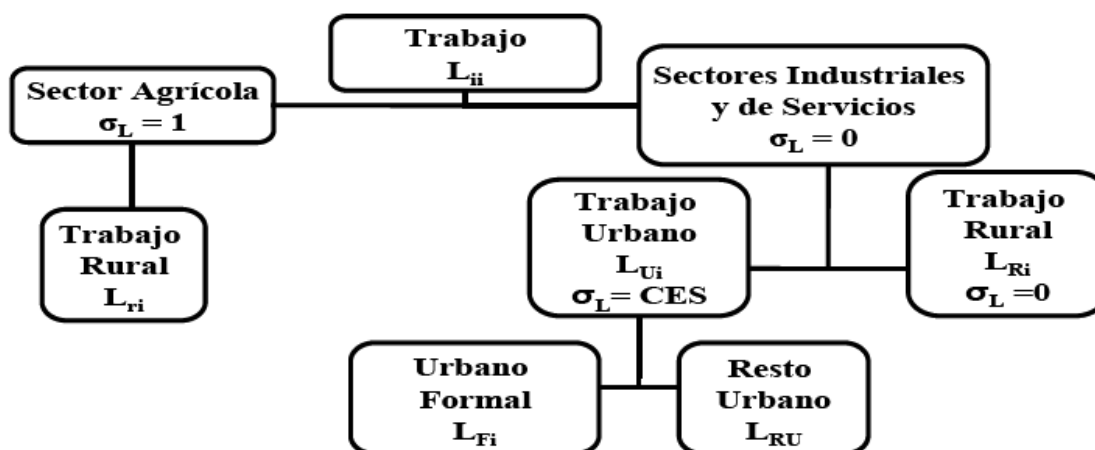

¹⁴ Tomado de: *El Impacto Económico de un Acuerdo Parcial de Libre Comercio entre Colombia y Estados Unidos*, Aut. Clara Patricia Martín, Juan Mauricio Ramírez. Grafica 5

En el mercado laboral se considera dos tipos de trabajo, el trabajo rural y el urbano, cuyas ofertas son exógenas. El trabajo urbano se divide a su vez, en trabajo urbano formal y trabajo informal. Se asumen salarios fijos en el trabajo urbano formal, es decir, la variable de ajuste entre oferta y demanda es el desempleo. Cada actividad productiva (urbana) demanda un

¹⁴ (Clara Patricia Martín, 2010)

compuesto de trabajo entre empleo formal e informal urbano que son imperfectamente sustitutos. Las demandas óptimas de cada tipo de trabajo (formal e informal) dependen por lo tanto de sus remuneraciones relativas y de la elasticidad de sustitución entre ellos (σ_L).

La distribución del Ingreso: Los ingresos generados por los factores productivos se distribuyen en proporciones fijas a los hogares urbanos y a un único hogar rural. Por su parte, los hogares utilizan sus ingresos en proporciones fijas para consumir, ahorrar y pagar impuestos. Los ingresos del gobierno provienen de los impuestos que recauda, así como de las transferencias netas con el exterior. Los sectores pagan impuestos indirectos, y las empresas y los hogares cancelan impuestos directos. Igualmente se cobran impuestos al valor agregado sobre el precio compuesto de los bienes, y los bienes importados pagan los aranceles correspondientes. El ingreso al influir en el consumo de los hogares, cambiando sus decisiones con respecto al producto ya sea por su precio, va a influir fuertemente en el consumo de pollo y huevo en el futuro, bienes que pueden ser remplazados positiva o negativamente de acuerdo a la variación del ingreso que vallan a tener.

CAPITULO 4

4.1. ANALISIS DEL IMPACTO DEL TLC

Según algunos antecedentes y estudios utilizando el Modelo de Equilibrio general se puede hacer algunos análisis:

Primero que todo con el tratado de libre Comercio se analiza que al principio se va a importar más de lo que se exporta, las empresas colombianas van a aprovechar para comprar tecnología y maquinarias requeridas para hacer un mejor y más eficiente trabajo de producción, aprovechando los bajos costos que van a tener.

Al aumentar el capital que tienen estas empresas se va a sustituir capital por trabajo, pero esto no quiere decir que va a haber menos empleo, ya que al abrirse otro mercado lo que se necesita es aumentar la producción, por lo cual va a aumentar el trabajo y disminuir el desempleo en este sentido.

Las importaciones van a ser muy grandes, además de venir con precios más bajos que los de antes, todos los consumidores de estos productos se van a ver beneficiados al poder comprar más a un menor precio.

Las empresas nacionales por medio de ayudas que el gobierno les tendría que dar y con la ayuda de la nueva tecnología va a empezar a exportar cada vez más de su producto (esto solo se dará si existen buenas políticas tanto proteccionistas como buenas decisiones empresariales).

“Estudios muestran que un TLC en el que Estados Unidos también elimine sus barreras no arancelarias genera un incremento hasta de 1% en el PIB de Colombia. Sin embargo, si el tratado no conlleva la eliminación de las BNA en Estados Unidos el efecto sobre el crecimiento es solamente de 0,3%. Los efectos distributivos más importantes favorecen principalmente al empleo no calificado e informal y al empleo rural. Este resultado muestra

que, contrario a lo que sostienen diferentes críticos, un TLC con Estados Unidos puede beneficiar a los más pobres, en particular la población rural, y tener, por lo tanto, un efecto progresivo sobre la distribución del ingreso. Sin embargo, esto depende también del alcance del acuerdo¹⁵”.

Un TLC que elimine la protección arancelaria del sector agrícola en ambos países pero que mantenga las BNA sobre el sector agrícola en Estados Unidos, el cual es el más posible, tendría efectos negativos sobre los ingresos y el consumo de los trabajadores rurales y en general sobre el sector agrícola colombiano, esto provocaría que se empezara a sustituir trabajo formal por trabajo informal, los trabajadores rurales disminuirían su ingreso y el sector en general se vería seriamente afectado si no se toman medidas adecuadas.

Por esta razón los sectores que más ganan con el acuerdo presentan crecimientos significativos en la producción bruta, empleo y exportaciones. Se trata de sectores intensivos en trabajo no calificado y frecuentemente organizado en mercados laborales informales, como tejidos, prendas de vestir y cuero, entre otros, esta es una de las razones de la sustitución de empleo formal por informal.

Por el contrario, los sectores más perjudicados son los intensivos en capital y alta tecnología.

Pero para el sector agrícola son positivos en la medida en que Estados Unidos también elimine sus BNA para Colombia; de lo contrario, el impacto sería negativo.

En el sector avícola se puede ver claramente que el impacto que va a tener el TLC se va a ver afectado positiva o negativamente principalmente si Colombia logra o no que las barreras no arancelarias vigentes en Estados Unidos afecten o no a Colombia, ya que son restricciones cuantitativas, requerimientos de contenido, medidas en frontera, procedimientos de equivalencia, normas fitosanitarias, salvaguardias, entre otras, las cuales son una barrera bastante grande que obstruye la exportación de grandes cantidades de productos hacia los Estados Unidos, y afectarían gravemente el sector avícola colombiano.

Si Colombia logra que estas barreras no lo afecten se va a ver beneficiada ya que va a crecer la industria que es intensiva en trabajo, por lo cual aumentara el ingreso de los trabajadores, disminuirá el desempleo, y la desigualdad económica que es uno de los grandes problemas de este país disminuiría, sin contar con que se exportaría más y las empresas colombianas serían más competitivas a nivel mundial.

¹⁵ (ESTUDIO BANCO DE LA REPÚBLICA, 2010)

4.2. APORTES PROPIOS, Desarrollo de las regresiones

REGRESION 1

Según la regresión estimada, podemos ver que las variables explicativas, explican en un 99.98% la variación en el PIB de agricultura.

Según se estima, si la producción de pollo aumenta en un 10% entonces el PIB de Agricultura aumentara en un 0.899% en promedio.

Este es un efecto estadísticamente significativo, pero en términos económicos, no es significativamente grande el cambio, ya que un aumento del 10% en la producción de pollo es un aumento grande, pero su repercusión en el PIB de agricultura no es ni siquiera del 1%. El café es un producto sumamente importante en la economía del país, por lo cual representa un buen porcentaje en el PIB de agricultura, por lo cual podría restarle importancia a otros productos los cuales podrían ser muy importante, por lo cual en la siguiente regresión, a diferencia de la anterior, se quitara el café y se hará una regresión PIB de agricultura sin café sobre las variables independientes descontando el café.

REGRESION 2

Según la regresión estimada, podemos ver que las variables explicativas, explican en un 100% la variación en el PIB de agricultura sin café.

Según se estima, si la producción de pollo aumenta en un 10% entonces el PIB de Agricultura aumentara en un 1.076% en promedio, esta vez la importancia es un poco mayor.

Este es un efecto estadísticamente significativo, en términos económicos, no es significativamente grande el cambio, pero tampoco es pequeño, ya que un aumento del 10% en la producción de pollo es un aumento grande, y su repercusión en el PIB de agricultura sin café es esta vez un poco mayor al 1%, lo cual en términos de los demás productos, lo hacer un producto más importante que por encima del promedio, muchos productos de este sector, no aumentan este PIB ni siquiera un 1%.

REGRESION 3.1

Según la regresión estimada, podemos ver que las variables explicativas, explican en un 100% la variación en el PIB de agricultura.

En este caso la interpretación la haremos en miles de millones de pesos y no en porcentajes, entonces como el sector de nuestro interés es el de la agricultura, controlamos los demás suponiendo que son cero, por lo cual si el sector de agricultura aumenta su producción en mil millones de pesos, entonces se pronostica que aumentara el PIB en 1.17 miles de millones de pesos en promedio.

Esta interpretación se hizo en base a los precios constantes en el año 2000, por los cual no son los mismos pesos de hoy en día ni de mañana, por lo cual la interpretación además de

confusa puede dar a malas interpretaciones por lo cual se le hizo una transformación a la regresión (aplicando logaritmos) para de esta manera poderlo interpretar en forma de elasticidad, es decir con cambios porcentuales.

REGRESION 3.2

Según la regresión estimada, podemos ver que las variables explicativas, explican en un 100% la variación en el PIB de agricultura.

En este caso, la interpretación de las variables mejora, por ejemplo si aumenta la Agricultura, ganadería, caza, silvicultura y pesca en un 10%, el PIB aumentara en 0,75% en promedio.

Se puede ver que es un sector significativo pero no es el más importante, ya que por ejemplo el sector de Industrias manufactureras, el de Establecimientos financieros, seguros, actividades inmobiliarias y servicios a las empresas y el de Actividades de servicios sociales, comunales y personales, son los más importantes, mucho más que el de agricultura.

REGRESION 4

Uno de los aspectos más importantes en la economía es el desempleo, por lo cual es importante analizar

Según la regresión estimada, podemos ver que las variables explicativas, explican en un 99.99% la variación en el PIB de agricultura.

Según esta regresión podemos ver que hay algunas inconsistencias, por ejemplo en otros productos agrícolas, productos de animales vivos, sin contar el pollo, silvicultura, extracción, Construcción Comercio, reparación, restaurantes y hoteles, son 4 variables las que tienen inconsistencia ya que está diciendo que a medida que sube la producción de estos, el desempleo va a aumentar, algo que no tiene mucha lógica, esto se debe a que están correlacionadas con variables que se encuentran en el error, es decir variables que no se incluyeron en el modelo, ya sea porque no se pueden medir o porque los datos de estas variables no se fue posible conseguir, además existe cierta correlación con otras variables que están en el modelo y pueden afectarlos.

Como se puede ver en las gráficas, por lo general los datos que están más dispersos no tienen una buena estimación así como los que tienen correlación con otras variables no incluidas

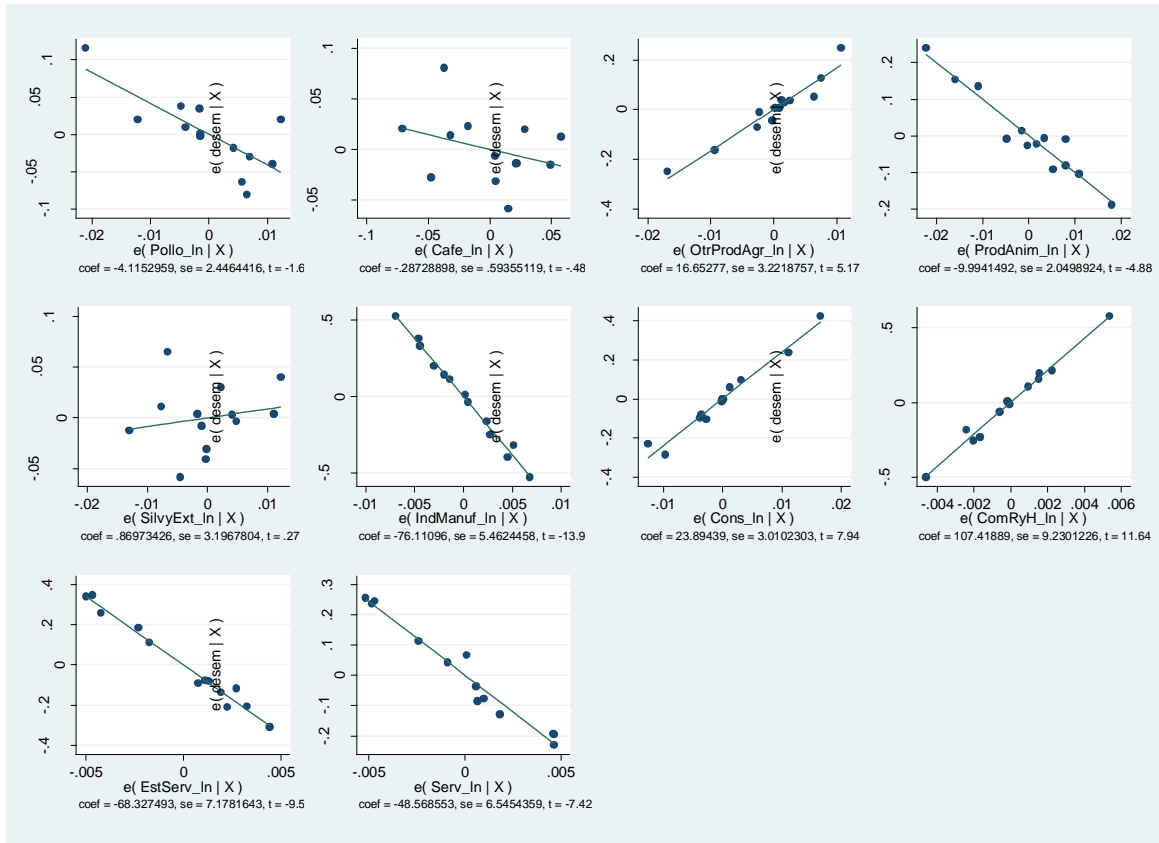

Pero en este caso, como lo que realmente nos interesa es la variable “Pollo” que es nuestra variable de estudio, esta si tiene lógica, a medida que aumenta su producción el desempleo disminuye, además de esto, no tiene una alta correlación con otras variables independientes, a pesar de que exista una pequeña correlación con otras variables lo cual puede causar sesgo (posible mente el sesgo sea hacia arriba, es decir, se sobreestima el estimador de la variable “Pollo”, ya que el estimador del sesgo seguramente es negativo y la correlación entre la variable “Pollo” con “X” variable es seguramente negativa, a mayor producción de pollo menos se producirá del bien X, esto solo es hipotético) en esta estimación, vale la pena analizar el efecto que tiene la producción de pollo con el desempleo.

Según la regresión un aumento en la producción le pollo en un 1% causara una disminución en el desempleo del 0.0411% en promedio.

Este es un efecto significativo sobre el desempleo ya que con tan solo un aumento del 1% disminuye en gran medida el desempleo casi un 0.05% lo cual es un efecto grande (no olvidar que el sesgo posiblemente cause que sea tan grande este efecto).

4.3. METODOLOGÍA

Como metodología se utilizó un método cuantitativo por método de mínimos cuadrados ordinarios, se estimó una regresión lineal para hacer pronósticos aproximadamente en de 5 años, es decir hasta el 2018, y llegamos a resultados cuantitativos los cual nos ayudaron a dar una interpretación cualitativa de distintas situaciones además se hizo una evaluación causal del problema, en el cual se investigó por medios de antecedente e investigaciones previas las causas y los efectos que tendrían el TLC en el Sector Avícola, es decir se hizo una investigación de tipo prospectiva.

Se inicia con la exposición de una supuesta causa, y luego seguir a través del tiempo al Sector Avícola hasta determinar o no la aparición del efecto. Cuando se realiza un estudio prospectivo, una vez planteada la hipótesis, se definió la población como el Sector Avícola en la observación.

Para ver el impacto que tiene el TLC se va a hacer un análisis regresiones lineales por medio del método de Mínimo Cuadrado Ordinario, utilizando como ayuda el programa STATA. Además se estudia un informe del Modelo de Equilibrio General hecho por el Banco de la Republica, el cual nos ayudara a ver, como impacta el TLC al empleo, el impacto en el consumo tanto de los hogares como de las empresas, el impacto en las exportaciones e importaciones es decir en la balanza comercial, y al final ver como se ve afectado el sector avícola y cuál sería el impacto en el bienestar social, positivo o negativa.

El modelos de regresión posee la ventaja que permiten cuantificar diferentes tipos de impactos que traerían los acuerdos comerciales en este caso el TLC con los Estados Unidos. Entre los impactos que se ven, están el de bienes, los sectores favorecidos y los sectores perjudicados, además, también los cambios en los ingresos tributario.

Para esto no solo necesitamos utilizar estudios hechos como el Modelo de Equilibrio General sino también utilizaremos datos de Fenavi, como por ejemplo el consumo per cápita de pollo y de huevos, los precios de estos mismos, y la producción en el sector avícola y todos sus rubros, los cuales están todos en las estadísticas de la página de Fenavi.

Todos los aspectos son analizados con respecto a la regresiones hechos, por medio de datos recolectados, casi todos estos datos que se recolectaron están a precios constantes, para que de esta manera los resultados no fueran a ser sesgados, además se hicieron algunos supuestos para que de esta manera se pudiera facilitar el análisis.

LAS REGRESIONES ESTIMADAS:

REGRESION 1

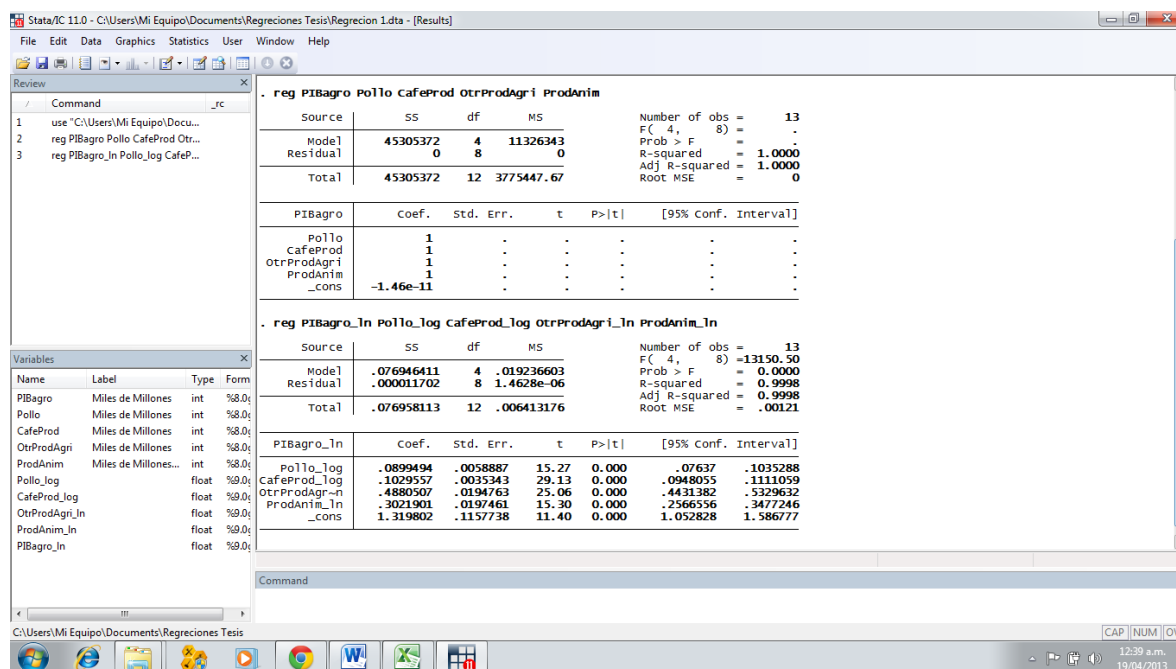

Según las regresiones hechas, se puede ver que tienen una relación uno a uno las variables independientes con la variable dependiente, y es lógico ya que la suma de estas variables independientes dan como resultado la variable dependiente.

Más interesante es el caso en el cual se evalúan estos datos como una elasticidad, los cuales nos pueden proporcionar datos mucho más interesantes, por lo cual se estudiara este caso en esta primera regresión

La regresión estimada es la siguiente:

$$\text{PIBAgro_In} = 1.319802 + 0.0899494 \text{ Pollo_log} + 0.1029557 \text{ CafeProd_log} + 0.4880507 \text{ OtrProdAgr} + 0.3021901 \text{ ProdAnim_In}$$

$$N=13 \quad R^2=0.9998$$

PIBAgro_In: PIB AGROPECUARIO (Variable Dependiente)

Pollo_log: Pollo

CafeProd_log: Productos de café

OtrProdAgr~n: Otros Productos Agrícolas

ProdAnim_In: Animales vivos y productos animales (descontando Pollo)

REGRESION 2

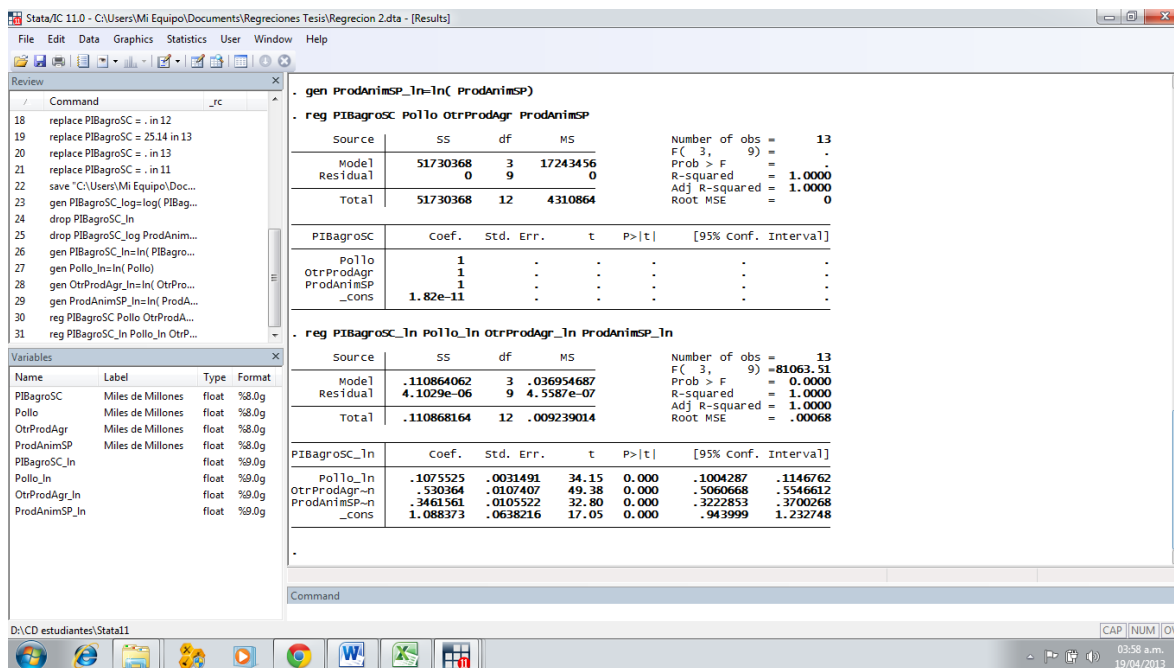

Al igual que la regresión anterior se puede ver que tienen una relación uno a uno las variables independientes con la variable dependiente, y es lógico ya que la suma de estas variables independientes dan como resultado la variable dependiente.

Más interesante es el caso en el cual se evalúan estos datos como una elasticidad pero esta vez sin contar al café, los cuales nos pueden proporcionar datos mucho más interesantes, por lo cual se estudiara este caso en particular en esta segunda regresión

La regresión estimada es la siguiente:

$$PIB_{AgroSC_In} = 1.088373 + 0.1075517 \text{ Pollo_In} + 0.5303552 \text{ OtrProdAgr}\sim{n} + 0.3461664 \text{ ProdAnimSP}\sim{n}$$

$$N=13 \quad R^2=1$$

PIB_{agro}_In: PIB AGROPECUARIO Sin Café (Variable Dependiente)

Pollo_log: Pollo

OtrProdAgr~n: Otros Productos Agrícolas

ProdAnimSP~n: Animales vivos y productos animales (descontando Pollo)

REGRESION 3.1

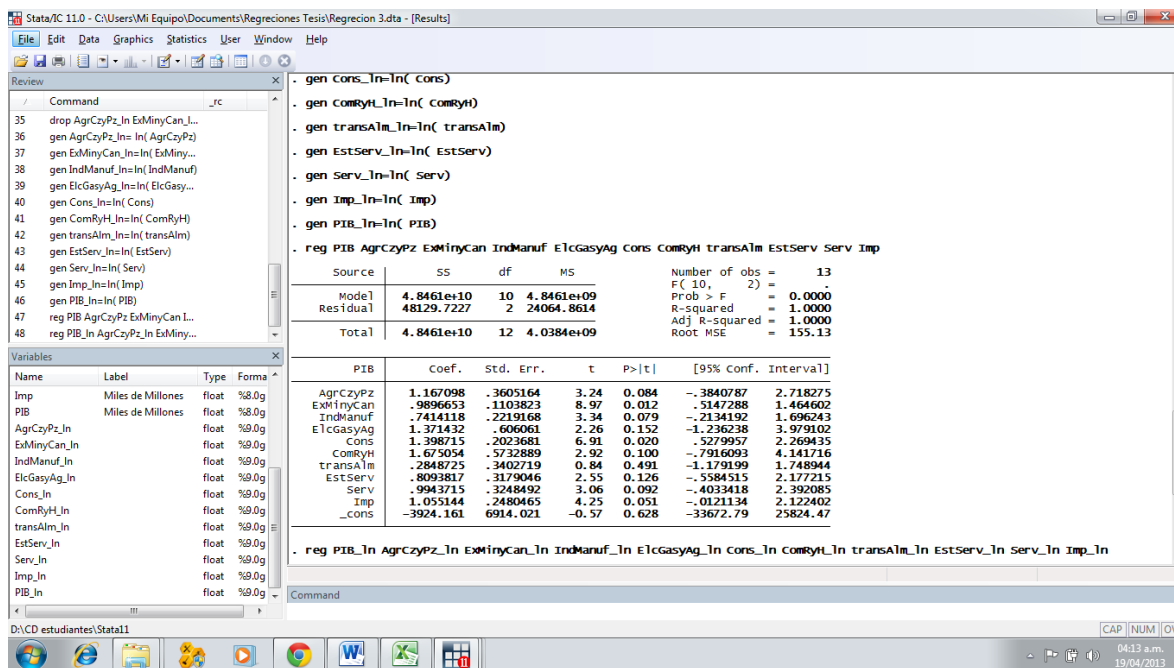

En esta ocasión nos pareció importante ver que tanta importancia tiene el sector agrícola en relación con el PIB teniendo en cuenta otros sectores sumamente importantes en la economía.

La regresión estimada que se obtuvo en este caso fue:

$$\text{PIB} = -3924.372 + 1.167098 \text{ AgrCzyPz} + 0.9896653 \text{ ExMInyCan} + 0.7414118 \text{ IndManuf} + 1.371432 \text{ ElcGasyAg} + 1.398715 \text{ Cons} + 1.675054 \text{ ComRyH} + 0.2848731 \text{ transAlm} + 0.8093569 \text{ EstServ} + 0.9943814 \text{ Serv} + 1.055153 \text{ Imp}$$

$$N=13 \quad R^2=1$$

PIB: Producto Interno Bruto (Variable Dependiente)

AgrCzyPz: Agricultura, ganadería, caza, silvicultura y pesca

ExMInyCan: Explotación de minas y canteras

IndManuf: Industrias manufactureras

ElcGasyAg: Suministro de electricidad, gas y agua

Cons: Construcción

ComRyH: Comercio, reparación, restaurantes y hoteles

transAlm: Transporte, almacenamiento y comunicaciones

EstServ: Establecimientos financieros, seguros, actividades inmobiliarias y servicios a las empresas

Serv: Actividades de servicios sociales, comunales y personales

Imp: Total Impuestos

REGRESION 3.2

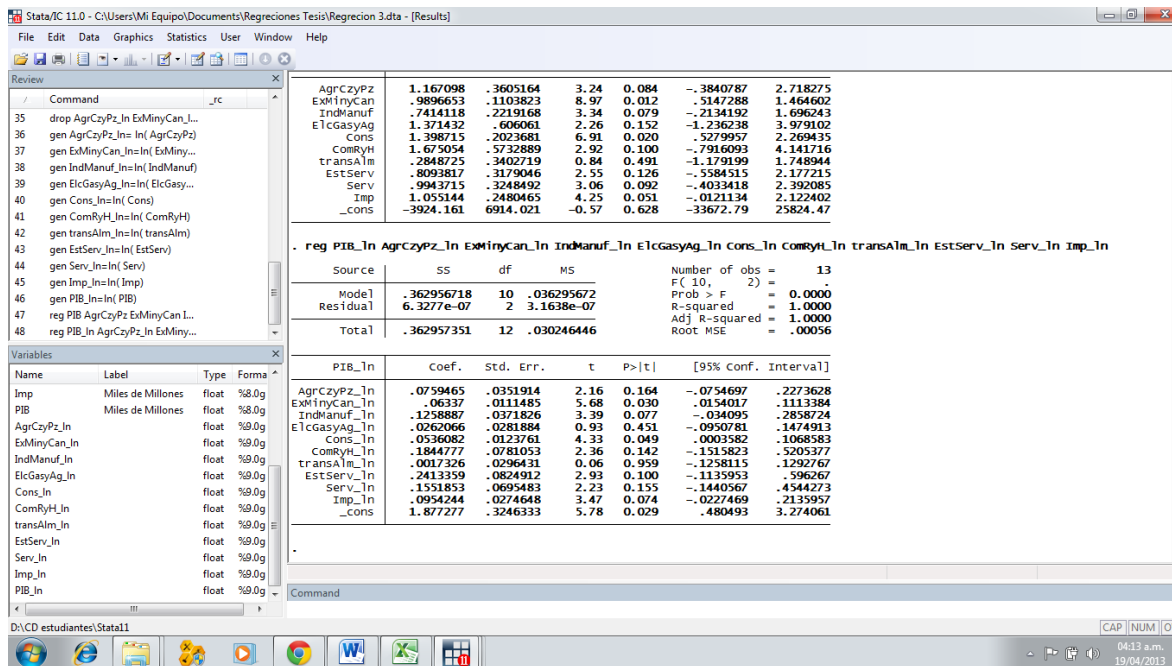

La regresión estimada como elasticidad es:

$$\text{PIB_In} = 1.877277 + 0.0759064 \text{ AgrCzyPz_In} + 0.063359 \text{ ExMinyCan_In} + 0.1258796 \text{ IndManuf_In} + 0.0261888 \text{ ElcGasyAg_In} + 0.0536137 \text{ Cons_In} + 0.1845672 \text{ ComRyH_In} + 0.0016903 \text{ transAlm_In} + 0.2413774 \text{ EstServ_In} + 0.1551612 \text{ Serv_In} + 0.0954058 \text{ Imp_In}$$

PIB_In: Producto Interno Bruto (Variable Dependiente)

AgrCzyPz_In: Agricultura, ganadería, caza, silvicultura y pesca

ExMinyCan_In: Explotación de minas y canteras

IndManuf_In: Industrias manufactureras

ElcGasyAg_In: Suministro de electricidad, gas y agua

Cons_In: Construcción

ComRyH_In: Comercio, reparación, restaurantes y hoteles

transAlm_In: Transporte, almacenamiento y comunicaciones

EstServ_In: Establecimientos financieros, seguros, actividades inmobiliarias y servicios a las empresas

Serv_In: Actividades de servicios sociales, comunales y personales

Imp_In: Total Impuestos

REGRESION 4

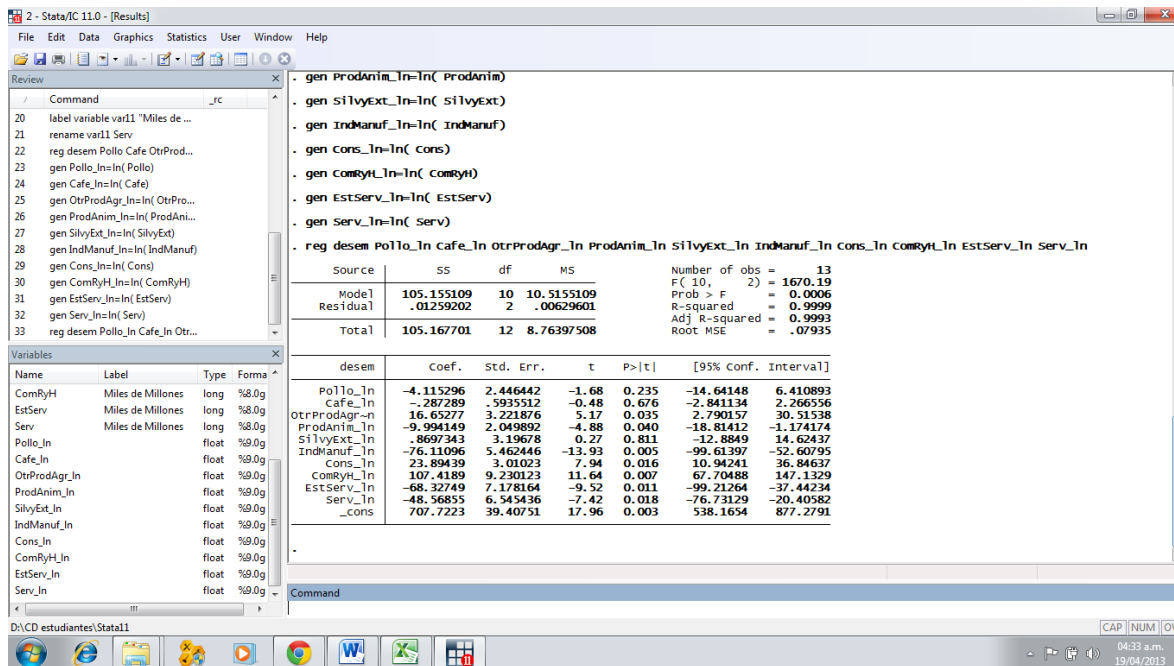

La regresión en este caso es hecha por variables (sectores) que afectan en gran medida al empleo, la regresión estimada dio como resultado:

$$\text{Desem} = 707.7223 - 4.115296 \text{ Pollo_In} - 0.287289 \text{ Cafe_In} + 16.65277 \text{ OtrProdAgr~n} - 9.994149 \text{ ProdAnim_In} + 0.8697343 \text{ SilvyExt_In} - 76.11096 \text{ IndManuf_In} + 23.89439 \text{ Cons_In} + 107.4189 \text{ ComRyH_In} - 68.32749 \text{ EstServ_In}$$

$$N=13 \quad R^2=99.99\%$$

Desem: Tasa de desempleo (Variable Dependiente)

Pollo_In: Pollo

Café_In: Café

OtrProdAgr~n: Otros Productos Agrícolas

ProdAnim_In: Animales vivos y productos animales (descontando Pollo)

SilvyExt: Productos de silvicultura, extracción

IndManuf_In: Industrias manufactureras

Cons_In: Construcción

ComRyH_In: Comercio, reparación, restaurantes y hoteles

EstServ_In: Establecimientos financieros, seguros, actividades inmobiliarias y servicios a las empresas

Serv_In: Actividades de servicios sociales, comunales y personales

RESULTADOS Y CONCLUSIONES

Con el TLC, según algunas hipótesis podemos hacer algunos pronósticos de cómo le va a ir a la economía colombiana según el sector agropecuario, centrándonos en el sector avícola y el producto el pollo, como nuestro objeto de estudio.

A medida que caigan las barreras arancelarias y se abra con el tiempo el comercio se puede pronosticar que la producción de pollo va a aumentar en un 1,7% aproximadamente en 5 años lo cual causara un aumento en un 0,1529% en el sector agropecuario aproximadamente en 5 años.

A medida que caigan las barreras arancelarias y se abra con el tiempo el comercio se puede pronosticar que la producción de pollo va a aumentar en un 1,7% aproximadamente en 5 años lo cual causara un aumento en un 0,1828% en el sector agropecuario sin café aproximadamente en 5 años.

A medida que caigan las barreras arancelarias y se abra con el tiempo el comercio se puede pronosticar que la producción en el sector agricultura va a aumentar en un 0,1529% aproximadamente en 5 años lo cual causara un aumento en un 0,0116% en el PIB aproximadamente en 5 años.

A medida que caigan las barreras arancelarias y se abra con el tiempo el comercio se puede pronosticar que la producción de pollo va a aumentar en un 1,7% aproximadamente en 5 años lo cual causara una disminución en un 0,0699% en el desempleo aproximadamente en 5 años.

Los resultados estudiados son muy importantes ya que por la ley de Okun y estudios hechos se sabe que el desempleo es inversamente proporcional al crecimiento real del PIB.

Como se puede ver en un estudio que hizo la Universidad de los Andes esta relación negativa que tienen estos dos ítems:

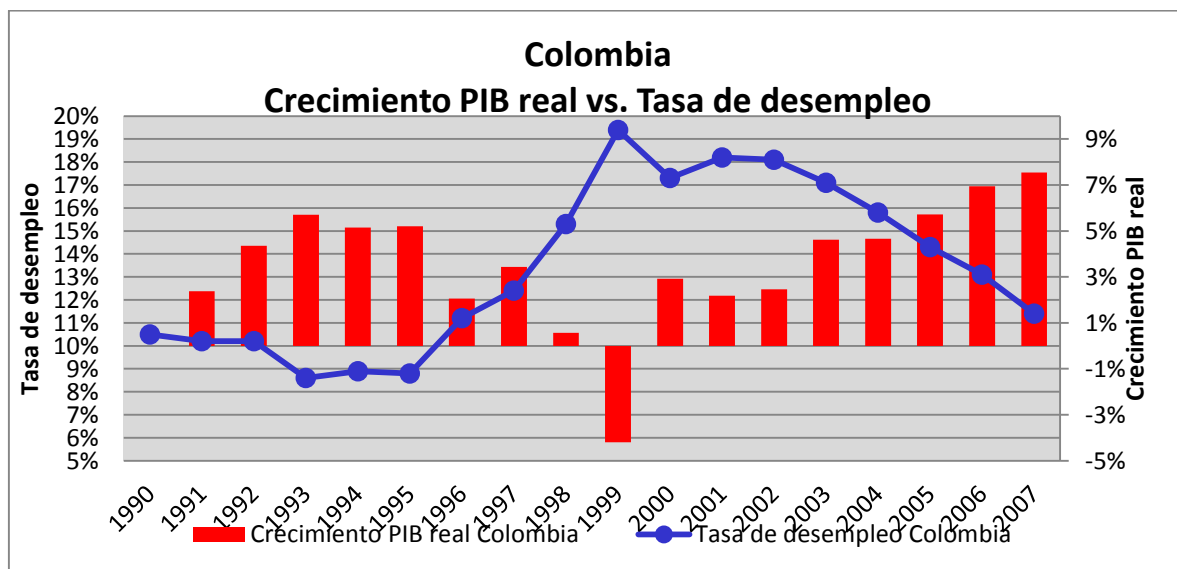

Colombia no es un exportador para nada fuerte de Pollo, con el TLC, se le abre un mercado gigantesco, en donde el consumo de pollo es prácticamente el doble que el de Colombia, se sabe y ha concluido según este estudio y otros que si se aumenta la producción de pollo, esto puede ayudar a la economía del país, ayudando a disminuir la desigualdad, disminuir el desempleo, aumentar el crecimiento económico, pero se ve que no es el sector más apetecido, ya que si se quiere ver los resultados los cambios tienen que ser muy grandes, a medida que pase el tiempo este mercado se va a abrir cada vez más, y es importante que Colombia haga esfuerzos en este mercado para hacerlo crecer en los próximos años, ya que a pesar de que no es el sector Boom de la economía como se pudo ver, si es un sector el cual puede ayudar en cierta medida al progreso del país.

En su conjunto Colombia puede salir beneficiada con el sector avícola siempre y cuando se sepan adoptar las medidas necesarias para poder competir, ya que se pudo ver que el tener las barreras arancelarias en el sector avícola beneficia a unos pocos pero perjudica a casi todos, pero si se adoptan las mejores políticas puede haber un mayor beneficio.

Es importante resaltar que el empleo formal aumentaría en mayor cuantía que el empleo informal, con el TLC los sectores que más se ven beneficiados son los que son intensivos en trabajo. En este país donde por lo general las empresas más competitivas son las que son intensivas en trabajo es fácil deducir porque en este tratado los que más se benefician son esta clase de empresas y porque el trabajo formal aumenta.

Es importante señalar que va a haber también un desvío de comercio, ya que se van a importar mercancías desde Estados Unidos las cuales se importaban desde otro país y lo mismo va a pasar con los Estados Unidos al importar desde Colombia productos que antes importaban desde otro país, esto gracias a los beneficios comerciales que esto conlleva.

Existen varias formas de proteger la industria nacional y una de ellas son los aranceles, la protección arancelaria de Estados Unidos frente a la de Colombia son similares, la diferencia es baja, pero en el momento en el que se incluyen las barreras no arancelarias esta protección se ve muy distinta y esto se ve más reflejado en sectores los cuales son considerados como tradicionales y los cuales son intensivos en trabajo o mano de obra no calificada.

Por ejemplo “Las BNA, tomadas como el porcentaje de las importaciones cubiertas, impuestas por Estados Unidos a los productos pertenecientes a sectores de textiles y prendas de vestir y cuero, son las más elevadas (41%). Para el sector de bebidas y tabaco, las BNA son de 74,3%. Para alimentos manufacturados y productos agrícolas las BNA son también significativas (23%)¹⁶”.

El ingreso de las personas proviene del salario que les pagan, el cual lo utilizan para pagar sus impuestos, consumir, invertir y ahorrar. Por lo general al aumentar su salario van a poder consumir más lo cual va a provocar mayor producción y por ende más prosperidad económica.

¹⁶ (Banco de la República, 2011)

Un gobierno recibe su ingreso de lo que recauda de los impuestos entre ellos los aranceles, y estos ingresos los utiliza para el gasto y subsidios que concede este debe aportar.

Con el TLC las personas van a poder consumir más variedad de productos y a precios menores, los productores tienen un mayor nicho de mercado al igual que más competidores directos, al caer algunas barreras comerciales como los aranceles, el gobierno va a dejar de recaudar una importante suma de dinero, pero lo más importante es ver si la sociedad en su conjunto se beneficia o no.

Claramente como hemos visto Colombia en el sector avícola tiene mucho que perder, ya que los sistemas de subsidios y protecciones que se les da al sector avícola en Estados Unidos está mucho mejor estructurado y protegido que el de acá.

Pero sin importar esto Colombia tiene muchas posibilidades para prosperar además de subsidios que tienen que dar, las empresas avícolas más pequeñas del país deberían unirse, hacer convenios y demás, para que de esta manera unidas puedan aprovechar mejor las economías de escala, las nuevas tecnologías que por sí solas les sería difícil adquirir, y tener un poder de producción mucho mayor y de esta manera poder empezar a pensar no como protegerse sino como salir y empezar a exportar hacia Estados Unidos, un país en el cual se consume mucho más que en Colombia, de aquí una gran oportunidad para crecer en todo sentido, y poder empezar a competir en mercados extranjeros dejando a un lado la timidez de preguntarse que pasara si salgo.

Según el ministro de Comercio Industria y Turismo:

La producción nacional de pollo no se verá desplazada, especialmente teniendo en cuenta que al arancel hay que sumarle los costos de transporte entre los países y los correspondientes a la internación del producto desde los puertos hasta los centros de consumo, agregó el Ministro.

Otro aspecto importante, dijo, es que el mecanismo de administración del contingente será por subasta, lo cual llevará a un extra costo para el importador, al tiempo que las utilidades que se deriven de dicho mecanismo, se invertirán en la competitividad del mismo sector.

Además de contar con la Salvaguardia Especial Agropecuaria durante los procesos de desgravación, para este Sector se incluyó una cláusula de revisión de todo el esquema comercial al noveno año de implementación del acuerdo. Este logro reviste importancia, teniendo en cuenta que se podrán revisar los verdaderos efectos del esquema y asumir las correcciones necesarias para defender esta industria.

*Como complemento, afirmó el Ministro, “es claro que la mejor defensa contra la competencia es un sector avícola fuerte con capacidad para exportar. Por ende, se han destinado recursos importantes para apoyar las acciones de sanidad en coordinación con el sector privado. Se busca controlar enfermedades que limitan el comercio como son Newcastle, Influenza Aviar y Salmonella”.*¹⁷

¹⁷ (MINISTERIO DE COMERCIO INDUSTRIA Y TURISMO, 2012)

RECOMENDACIONES

Colombia tiene una clara desventaja ante Estados Unidos en producción, por lo cual, lo primero que tiene que hacer Colombia es incentivar a esta industria y no necesariamente tiene que ser con dinero, pueden aportar educativamente, es decir, enseñándoles mejores formas de producción y que de esta forma sean más productivos, hacer inversión en maquinaria estadounidense (de esta forma se aprovecha así mismo el TLC) para ser más productivo.

Es sumamente importante aumentar la producción en una magnitud bastante grande para que no se vayan a entrar en pérdidas, ya que a pesar que en términos agregados el TLC será algo positivo, en este sector si no aumentan la producción, aprovechando las economías de escala y de esta forma el precio sea menor para que pueda ser más competitivo, podría ser perjudicial el TLC con Estados Unidos en este sector.

Todo esto depende de que tanta importancia le vaya a dar el gobierno a este sector, aunque creemos que le va a dar cierta importancia, no va a ser mucha ya que como pudimos ver existen sectores más importantes en la economía colombiana, en los cuales seguro el gobierno se va a centrar.

BIBLIOGRAFIA

- (SENA). (30 de NOVIEMBRE de 2001). *www.observatorio.sena.edu.co*. Recuperado el 10 de SEPTIEMBRE de 2012
- BANCO DE LA REPÚBLICA. (2010). EL IMPACTO DEL TRATADO DE LIBRE COMERCIO CON ESTADOS UNIDOS (TLC) EN LA BALANZA DE PAGOS.
- Banco de la República. (2011). El Impacto Económico de un Acuerdo Parcial de Libre Comercio entre Colombia y Estados Unidos.
- Clara Patricia Martín, J. M. (2010). El Impacto Económico de un Acuerdo Parcial de Libre Comercio entre Colombia y Estados Unidos.
- ESTUDIO BANCO DE LA REPÚBLICA. (2010). EL IMPACTO DEL TRATADO DE LIBRE COMERCIO CON ESTADOS UNIDOS (TLC).
- FENAVI. (2012). Edición 194. *AVICULTORES*.
- FENAVI. (Edición 194). La implementación normativa del TLC con EE.UU. . *AVICULTORES*.
- <http://es.wikipedia.org>. (s.f.). *es.wikipedia.org/wiki/Barreras_no_arancelarias*. Obtenido de http://es.wikipedia.org/wiki/Barreras_no_arancelarias

- MINISTERIO DE COMERCIO INDUSTRIA Y TURISMO. (23 de ABRIL de 2012). *www.mincomercio.gov.co*. Recuperado el 01 de OCTUBRE de 2012, de <https://www.mincomercio.gov.co/publicaciones.php?id=2655>
- SERVICIO NACIONAL ÀPRENDIZAJE SENA. (30 de NOVIEMBRE de 2001). <http://observatorio.sena.edu.co>. Recuperado el 09 de AGOSTO de 2012
- TLC COLOMBIA. (ESTUDIOS INTERNACIONALES)(s.f.). *www.mincomercio.gov.co*. Recuperado el 2012, de www.mincomercio.gov.co/tlc/publicaciones.php?id=747
- MINISTERIO DE AGRICULTURA Y DESARROLLO (04 de MARZO de 2013). <http://www.agronet.gov.co/agronetweb1/Estad%C3%ADsticas.aspx>
- DIAN DIRECCION DE IMPUESTOS Y ADUANES NACIONALES (15 de DICIEMBRE de 2011). <http://muisca.dian.gov.co/WebArancel/DefMenuControlCupo.faces;jsessionid=BC8D810BC894AD295EFC7525C74C33ED>
- FENAVI. (2012). Edición 203. LA INDUSTRIA AVÍCOLA 2012, CALIFICACIÓN POSITIVA. 2013: A AJUSTAR LA MARCHA.
- AGRONET - RED DE INFORMACION AGROPECUARIA. (2012) PIB agropecuario, silvicultura, caza y pesca PIB agropecuario, silvicultura, caza y pes.
- AGRONET EXPORTACIONES ESTUDIOS <http://www.agronet.gov.co/www/htm3b/ReportesAjax/VerReporte.aspx>

ANEXOS

Tabla Anexo 1
Producción avícola de Colombia

FEDERACIÓN NACIONAL DE AVICULTORES DE COLOMBIA PROGRAMA DE ESTUDIOS ECONÓMICOS

Producción avícola mensual

Fuente: Fenavi

Producto	Mes	2006	2007	2008	2009	2010	2011	2012
HUEVOS (Unidades)	Ene	739.534.885	681.578.671	712.853.747	770.294.016	820.985.479	834.393.647	857.630.953
	Feb	752.567.282	676.027.370	713.555.157	775.794.416	819.833.380	849.669.747	859.738.812
	Mar	757.042.631	682.118.333	721.377.403	782.240.709	816.915.204	859.694.760	865.154.524
	Abr	753.104.741	685.315.953	731.221.181	787.378.168	811.094.177	869.744.685	863.393.639
	Muy	746.759.743	684.127.271	752.946.815	793.279.644	802.166.899	881.275.996	864.045.308
	Jun	746.017.135	686.935.107	755.948.741	802.629.857	798.396.508	894.629.868	
	Jul	739.168.440	691.494.053	756.514.971	810.400.471	799.581.899	908.127.347	
	Ago	725.191.995	692.737.692	763.078.254	819.869.091	804.406.497	921.519.216	
	Sep	710.072.727	689.063.989	772.185.648	829.375.180	812.402.702	920.363.996	
	Oct	701.950.869	698.408.359	779.897.352	832.652.292	821.578.793	913.977.219	
	Nov	695.348.387	707.529.500	786.792.431	835.868.921	820.967.887	910.779.909	
	Dic	690.451.621	718.530.070	791.923.454	841.952.378	821.019.346	897.929.629	
Total Variación		8.757.210.456	8.293.866.368	9.038.295.153	9.681.735.145	9.749.348.773	10.662.106.020	
		16,6%	-5,3%	9,0%	7,1%	0,7%	9,4%	
HUEVOS (Toneladas)	Ene	44.372	40.895	42.771	46.218	49.262	50.064	51.458
	Feb	45.154	40.562	42.813	46.548	49.193	50.980	51.584
	Mar	45.423	40.927	43.283	46.934	49.018	51.582	51.909
	Abr	45.186	41.119	43.873	47.243	48.668	52.185	51.804
	Muy	44.806	41.048	45.177	47.597	48.133	52.877	51.843
	Jun	44.761	41.216	45.357	48.158	47.907	53.678	
	Jul	44.350	41.490	45.391	48.624	47.978	54.488	
	Ago	43.512	41.564	45.785	49.192	48.267	55.291	
	Sep	42.604	41.344	46.331	49.763	48.744	55.222	
	Oct	42.117	41.905	46.794	49.959	49.295	54.839	
	Nov	41.721	42.452	47.208	50.152	49.258	54.647	
	Dic	41.427	43.112	47.515	50.517	49.261	53.876	
Total Variación		525.433	497.632	542.298	580.904	584.984	639.726	
		6,8%	-5,3%	9,0%	7,1%	0,7%	9,4%	
POLLO (Toneladas)	Ene	65.240	70.765,0	80.126	81.000	87.496	89.725	91.722
	Feb	68.030	72.180,0	82.514	84.292	86.606	87.260	94.142
	Mar	65.492	68.878,2	83.681	80.459	80.926	84.701	88.748
	Abr	66.122	72.939,7	83.771	83.631	85.826	91.639	92.013
	Muy	64.265	75.393,1	85.207	82.546	87.623	89.995	93.279
	Jun	68.237	78.543,2	86.280	80.174	87.431	90.378	
	Jul	71.104	76.039,9	82.121	82.943	87.014	88.383	
	Ago	71.099	78.874,0	81.276	87.208	90.615	84.125	
	Sep	76.196	82.268,2	81.501	86.011	93.332	88.683	
	Oct	75.271	78.088,8	86.276	86.899	92.828	93.058	
	Nov	79.255	83.656,8	92.486	93.355	93.535	94.835	
	Dic	79.520	84.716,5	85.420	91.347	93.710	92.207	
Total Variación		849.830	922.344	1.010.659	1.019.864	1.066.943	1.074.987	
		11,4%	8,5%	9,6%	0,9%	4,6%		
TOTAL AVICULTURA (Toneladas)	Ene	109.612	111.660	122.897	127.218	136.758	139.788	143.179
	Feb	113.184	112.742	125.327	130.840	135.799	138.240	145.727
	Mar	110.915	109.805	126.964	127.393	129.944	136.283	140.657
	Abr	111.308	114.059	127.645	130.874	134.494	143.823	143.817
	Muy	109.070	116.441	130.384	130.143	135.756	142.871	145.122
	Jun	112.998	119.759	131.637	128.332	135.337	144.056	
	Jul	115.454	117.530	127.512	131.567	134.992	142.870	
	Ago	114.610	120.438	127.061	136.400	138.883	139.416	
	Sep	118.801	123.612	127.832	135.773	142.076	143.904	
	Oct	117.388	119.993	133.070	136.858	142.123	147.897	
	Nov	120.976	126.109	139.693	143.507	142.793	149.482	
	Dic	120.947	127.828	132.935	141.864	142.971	146.082	

Total	1.375.263	1.419.975	1.552.957	1.600.768	1.651.927	1.714.714
Variación	9,6%	3,3%	9,4%	3,1%	3,2%	

PE: Porcentaje de error. Datos producción con cálculo encasetamientos más 2% hasta abril 2007.

Parámetros huevo – producción

Rubro	2010	2011
Mortalidad levante (%)	2,95%	2,50%
		Mortalidad acumulada (%)
		No Huevos acumulados AA

Fuente: Fenavi.

ANEXO 2

CONSUMO PER CAPITA DE POLLO EN COLOMBIA

**Consumo per cápita de pollo
(Kg/año/persona)**

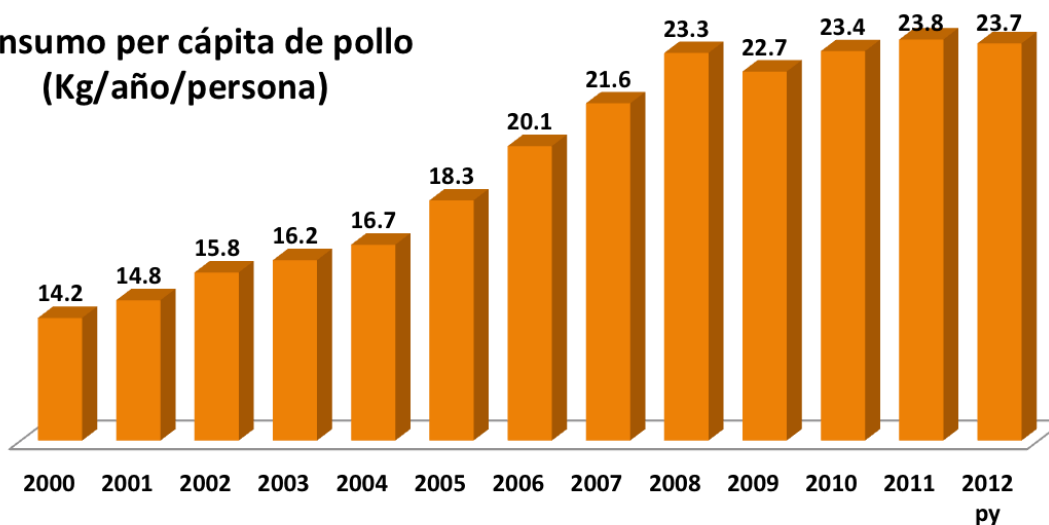

¹⁸(Obtenido de la página web de FENAVI)

Partidas Arancelarias.

Encontramos las partidas arancelarias con mayor importancia, para los diferentes tipos de importaciones, los cuales determinan las diferentes formas de los productos avícolas a exportar, al observar la gran cantidad de línea de productos, escogimos dos muy importantes para analizar los beneficios y debilidades con nuestro mercado avícola:

¹⁸Obtenido de la página web de FENAVI

Nuestra primer línea de producto es “Aves que han terminado su ciclo productivo” el cual es uno de los principales alimentos de consumo, creando un libre arancel.

Segunda línea escogida es “Cuartos traseros de pollo” creando libre arancel.

PARAGRAFO 1. A las siguientes líneas arancelarias incluidas en el presente artículo se les aplicará la siguiente descripción:

Línea Arancelaria	Descripción
0201200000.A	Carne de bovino <i>prime y choice</i>
0201200000.8	Las demás
0202200000.A	Carne de bovino <i>prime y choice</i>
0202200000.8	Las demás
0206490000.A	Piel de cerdo, con contenido máximo de grasa del 20%, sin partes magras, para uso industrial.
0206490000.8	Los demás despojos comestibles de animales de la especie porcina, congelados.
0207110000.A	Aves que han terminado su ciclo productivo "spent fowl (chickens)"
0207110000.8	Los demás
0207120000.A	Aves que han terminado su ciclo productivo "spent fowl (chickens)"
0207120000.8	Los demás
0207130000.A	Cuartos traseros
0207130000.8	Los demás
0207140000.A	Cuartos traseros
0207140000.8	Los demás
2101200000.A	Con un contenido de azúcar en peso seco superior al 10% no listos para el consumo final.
2101200000.8	Los demás.
2106902100.A	Con un contenido de azúcar en peso seco superior al 10% no listos para el consumo final. presentadas en envases o acondicionadas para la venta al por menor
2106902100.8	Los demás.

19

ARTÍCULO 30°, Aves que han terminado su ciclo productivo "spent fowl (chickens)", Las importaciones de mercancías originarias de Estados Unidos de América clasificadas por las líneas arancelarias 020711 OOOO.A Y 0207120000. A quedarán libres de arancel en cualquier año calendario especificado siempre que no excedan el contingente establecido para cada uno de dichos Año 5.

ARTÍCULO 31°, Cuartos traseros de pollo. Las importaciones de mercancías originarias de Estados Unidos de América clasificadas por las líneas arancelarias 0207130000.A, 0207140000.A Y 1602321000, quedarán libres de arancel en cualquier año calendario especificado siempre que no excedan el contingente establecido para cada uno de dichos año 5.

Análisis

¹⁹ Cuadro Tomado de: La implementación normativa del TLC con EE.UU. Edi. 194

Se observa que 1.066.000 TONELADAS de pollo consumen anualmente los colombianos las cuales son producidas en el País, y según lo analizado para Colombia ay una ventaja y es que sólo ingresarán con arancel cero en TONELADAS 27 Millones provenientes de estados unidos, Durante El Primer Año de vigencia del Tratado de Libre Comercio suscrito con ese País, lo cual irá creciendo 5% anual.

De este modo se determina que estas 27 mil TONELADAS, Equivalente únicamente al 2,5% de la Producción Nacional. "Habrá Cinco Años de gracia en los cuales por el ingreso al País de los Llamados "Cuartos traseros de pollo" (Piernas, perniles y rabadillas) Estadounidenses refrigerados, por Encima del volumen estipulado en el contingente, se deberá pagar un arancel de 164,4%. Este sólo se empezará a. desmontar, gradualmente, a partir del sexto Año, Hasta Llegar al Año 18, Momento en el Cual no habrá arancel".²⁰

Como observamos esto le da al sector avícola determinados beneficios, donde se muestra como esta línea de producto "Cuartos traseros de pollo" la cual está en EEUU a la mitad de precio que equivale acá en Colombia, la cual al ser exportada desde EEUU tendrá que pagar un arancel sumamente alto con el fin de mantener un equilibrio, y lo que se busca es desmontar cada año esta tasa hasta llegar a cero, sin afectar las producción colombiana de una manera directa.

ANEXO 3

EXPERIENCIAS PASADAS DE TLC CON ESTADOS UNIDOS

Los sectores más sensibles en la mayoría de estos acuerdos son el agrícola y el de textiles y confecciones. En estos casos, se incluyen provisiones especiales. En el caso de los productos agrícolas, Chile eliminará las bandas de precios, mientras que EU se compromete a eliminar el uso de subsidios sobre las exportaciones de productos agrícolas a Chile²¹.

En los acuerdos con Chile, México y Singapur, se incluyen provisiones sobre los temas migratorios dado que estos temas se encuentran estrechamente ligados con el comercio de bienes y servicios y la inversión. Por ello, estos acuerdos establecen mecanismos específicos sobre la entrada temporal de personas visitantes de negocios, comerciantes e inversionistas, las transferencias de personal entre compañías y profesionales a través de visas especiales en EU²².

²⁰ Tomado de: Publicación Ministro de Comercio, Industria y Turismo, Sergio Díaz-Granados

²¹ Estudio Banco de la República; **EL IMPACTO DEL TRATADO DE LIBRE COMERCIO CON ESTADOS UNIDOS (TLC) EN LA BALANZA DE PAGOS HASTA 2010***

²² **El Impacto Económico de un Acuerdo Parcial de Libre Comercio entre Colombia y Estados Unidos; Estudio Banco de la República.**

Aspectos a tener en cuenta:

Amenazas:

- *La entrada en vigencia del TLC con Estados Unidos amenaza la producción nacional porque con una mayor oferta baja el precio del pollo, dejando pérdidas de competitividad e ingresos para el productor.*
- *Las empresas Colombianas no tienen procesos de admisibilidad ni la fortaleza necesaria para dar la talla a los competidores norteamericanos.*

Oportunidades:

- *Las oportunidades están en la apertura de nuevos nichos de mercados, donde pueden entrar a competir los productos colombianos exportados con cero aranceles.*
- *El 73 por ciento de las materias primas provenientes de Estados Unidos tendrá cero aranceles desde el mismo momento en que entre en vigencia el TLC. Esto implicará una reducción en los costos de producción, al tiempo que se puede ganar en tecnificación, sumado a que se podrá exportar de manera permanente sin pagar más aranceles.*

Aspectos importantes:

El 58,9% de las materias primas requeridas son importadas, lo que influye notablemente en los costos de los productos avícolas

A medida que la industria avícola crece, son más los insumos que se requieren, y la producción nacional no logra abastecer la actual demanda interna del país, mucho menos cuando se ponga en vigencia el TLC.

La implementación de tecnología y la diversificación de productos.

Colombia ha venido importando por años las materias primas a través de Mercosur con bajo arancel. Aunque se acordó con EU una preferencia arancelaria para 1 millón 100 mil toneladas de maíz y soya, la situación no cambiaría porque la industria tiene que asumir los costos logísticos.

Los beneficios para el sector se verán sólo cuando pongamos en pie los procesos de admisibilidad para empezar a exportar pollo. Aunque sería muy apresurado dar una fecha, este tipo de procesos pueden durar hasta 6 años, pero la apuesta es que con el apoyo del Gobierno y un acompañamiento de entidades estadounidenses ese tiempo se pueda reducir.

Por lo cual sería bueno que:

- *Se implementen alianzas entre entidades públicas y privadas para construir cadenas de abastecimiento para el sector avícola, promoviendo los cultivos nacionales*

- *El desarrollo de la actividad agrícola tenga apoyo y así mismo cuente con la inversión necesaria para un mejor y mayor crecimiento, para estimular el consumo nacional y dar a conocer la producción colombiana a nivel internacional basado en la calidad y el valor nutricional que puede aportar la riqueza de las tierras colombianas.*
- *Solucionar los problemas sanitarios y arreglar las fallas en infraestructura que tiene el país.*
- *Acelerar los procesos de admisibilidad para empezar a exportar pollo, por ejemplo con la ayuda del Gobierno y un acompañamiento de entidades estadounidenses.*
- *Alcanzar mayores niveles de productividad para ser competitivos frente a un mercado de alta demanda, pero exigente en calidad y valores agregados de lo que consume.*

- *Optimizar los procesos en la cadena de valor para reducir costos y ser más competitivos.*
- *Con una reducción sustancial de los costos, se puede empezar también a pensar en la reducción de los precios sin que afecten su utilidad, y de esta manera hacerle frente a la llegada de empresas estadounidenses.*
- *La unión de pequeñas empresas, para su fortalecimiento crecimiento de la oferta La unión de pequeñas empresas, para su fortalecimiento crecimiento de la oferta la posibilidad de poder exportar, cosa que si lo hicieran solas, no podrían lograr.*
- *Al poder importarse tecnología sin aranceles, se puede conseguir tecnificar la industria con unos menores costos, lo que ayudaría a que la producción crezca bastante y competitividad no solo con los Estados Unidos sino con los demás países sea mejor, es decir más competitiva a nivel mundial.*

El TLC entre Estados Unidos y México

La reducción inmediata de los aranceles promedio de EU sobre los bienes mexicanos, particularmente en manufacturas (los aranceles cayeron de 5.8% a 1%), ayudó a estimular las exportaciones mexicanas de US\$51.8 billones en 1993 a US\$166.4 billones en 2000, aunque luego disminuyeron a \$158.5 billones en 2001 como resultado de la recesión de EU. En 2004 las exportaciones se recuperaron nuevamente alcanzando US\$189.2 billones. EU ha sido el principal destino de las exportaciones mexicanas alcanzando el 87% del total en el año 2004 (US\$165.1 billones). Un estudio reciente del Banco Mundial (Lederman et al, 2003) estima que, sin el tratado, las exportaciones mexicanas hubiesen sido inferiores en cerca de 25%. Por el lado de las importaciones sucede algo similar. Alrededor del 56% de estas provienen de EU (US\$109.6 billones). Hay que destacar el aumento en la participación de las importaciones de la China, que pasaron de 0.6% (US\$386.4 millones) del total en 1993 al 7.3% (US\$14.5 billones) en 2004.

El estudio de Lederman et al (2003) menciona que el TLCAN no ha tenido un efecto devastador sobre el sector agrícola debido a que la demanda agregada de EU y México aumentó a finales de los 1990s, lo que permitió incrementos simultáneos en la producción y en las importaciones procedentes de México. También aumentó la productividad de las tierras irrigadas y mejoró la eficiencia de los subsidios a la agricultura tradicional. Sin embargo, los

críticos del TLCAN afirman que el impacto más importante y políticamente sensible del acuerdo es en el área de la agricultura de subsistencia, debido al efecto que puede tener sobre el desempleo de agricultores mexicanos, la violencia rural, y los flujos migratorios, tanto dentro de México como hacia EU. Para proteger a los agricultores de subsistencia en México, la reducción de aranceles en el TLCAN se programó para hacerse un período de 15 años, con la eliminación de los últimos aranceles en el año 2008²³.

Lederman et al (2003) señala que el TLCAN aceleró la transferencia tecnológica desde EU a México, contribuyó a reducir moderadamente la pobreza y tuvo un impacto positivo sobre el empleo (tanto en número de puestos de trabajo creados como en su calidad).

ASPECTOS IMPORTANTES ACERCA DEL TLC ENTRE ESTADOS UNIDOS Y COLOMBIA

Existe una diferencia en el grado de apoyo en los sectores agropecuarios de Colombia y EU. Mientras que en este último país desde hace más de 80 años, el Estado ha intervenido directamente en incentivar y proteger la producción agrícola a través de subsidios a la producción y la exportación, en Colombia este apoyo ha sido menor. Según estimativos de Garay et al. (2004) en la primera nación el costo total de las ayudas otorgadas a través de diferentes mecanismos equivale actualmente (2003) al 33% del PIB del sector, mientras que en Colombia esta relación es de 10%.

Estas diferencias han marcado una divergencia en la estrategia de negociación que ha tornado difícil el logro de acuerdos. Adicionalmente, cuando se aprobó el *Tariff Promotion Authority* (TPA, o la ley que Autoriza al ejecutivo a llevar a cabo negociaciones comerciales) en Estados Unidos, el Congreso de ese país **no autorizó** al Gobierno para negociar su política agrícola por cuestiones de seguridad nacional¹⁷. En este sentido, el Departamento de Comercio de EU (*USTR* por sus siglas en inglés) no se encuentra autorizado para negociar un desmonte de sus subsidios así este factor tenga un efecto sobre los flujos comerciales en este o en otros TLC¹⁸. Tampoco puede negociar ningún aspecto que tenga que ver con la política de competencia desleal, en particular, cualquier norma que tenga que ver con medidas *antidumping*²⁴.

Otro tema en el que ha venido insistiendo Colombia en estas negociaciones es el de lograr un “acceso real” al mercado norteamericano para las exportaciones del sector. Este concepto tiene que ver con el hecho de que en EU existen una gran cantidad de barreras a la entrada de productos agropecuarios, sobretodo de tipo sanitario. Al respecto, sin embargo, U ha mantenido una posición inflexible, ya que según lo expuesto por su equipo negociador, cualquier flexibilización en estas normas se consideraría por la opinión pública un relajamiento de los requisitos para garantizar la salud pública en ese país.

²³Estudio Banco de la República; EL IMPACTO DEL TRATADO DE LIBRE COMERCIO CON ESTADOS UNIDOS (TLC) EN LA BALANZA DE PAGOS HASTA 2010*

²⁴Estudio Banco de la República; EL IMPACTO DEL TRATADO DE LIBRE COMERCIO CON ESTADOS UNIDOS (TLC) EN LA BALANZA DE PAGOS HASTA 2010*

A NIVEL MUNDIAL

Estados Unidos es el mayor productor de pollo del mundo con una participación del 22.89%. En el año 2005 produjo 16.025.900 toneladas, seguido de China con 10.148.670 toneladas y Brasil con 8.668.000 toneladas; sin embargo, el mayor exportador mundial de pollo es Brasil con un participación en el mercado de 33.2%. En el año 2005, exporto 2.424.520 toneladas, seguido de Estados Unidos con 2.343.294 toneladas y luego, muy lejos, Holanda con 515.473 toneladas.

Entre los países latinoamericanos que tienen altos volúmenes de producción en orden ascendente se encuentran Brasil, México, Argentina, Venezuela, Colombia, Perú, Chile, Ecuador, Bolivia, Uruguay y Paraguay, los 6 primeros presentan producción superior a las 500.000 toneladas. Solamente tienen exportaciones importantes algunos países como Brasil, Argentina y Chile²⁵.

El TLC entre Estados Unidos y Chile

Después de un año de vigencia del Tratado entre Chile y EU el comercio bilateral se incrementó 31%. En el año 2004, las exportaciones chilenas a EU alcanzaron los US\$4.835 millones, con un crecimiento de 30,5% con relación al 2003. Por su parte, las importaciones llegaron a US\$3.402 millones, con un incremento anual de 32%. El intercambio arrojó una balanza comercial superavitaria de US\$1.432 millones. Los excelentes resultados logrados con las exportaciones a EU en el año 2004, fueron también resultado de los mayores niveles de precios observados y de la evolución del tipo de cambio en el período. Por el lado de las importaciones, su incremento puede ser también consecuencia tanto de la valorización del peso como de la reactivación de la demanda interna²⁶.

En cuanto a la inversión extranjera directa, a diciembre de 2004 se autorizaron inversiones desde EU por un monto cercano a los US\$756 millones, de los cuales se materializaron US\$102 millones (13.5%). Dicha inversión se encuentra distribuida en sectores productivos como el comercio, servicios financieros y la industria (alimenticia, textil y química). Los montos de inversión para el primer año del acuerdo no son muy altos. EU perdió su liderazgo como el primer inversionista entre los años 1974 y 2004 (la inversión americana llegó a representar casi el 50% de la inversión total en 1995), siendo reemplazado por España, que fue el principal inversionista en Chile durante 2004 con el 80% de la inversión extranjera directa. Por su parte, los flujos netos de inversión chilena con destino a EU alcanzaron los US\$4.983 millones en el año 2004, de los cuales el 21.5%

²⁵**Edición 194 - La implementación normativa del TLC con EE.UU.**<http://www.fenavi.org/images/stories/revistaavicultores/libros/revista-194/>

²⁶Estudio Banco de la República; **EL IMPACTO DEL TRATADO DE LIBRE COMERCIO CON ESTADOS UNIDOS (TLC) EN LA BALANZA DE PAGOS HASTA 2010***

(US\$1.071 millones) eran inversión extranjera directa (los restantes US\$3.912 millones eran inversiones de cartera).

ANEXO

FACTORES CRÍTICOS Y POSICIÓN COMPETITIVA

EL PRECIO:

El precio es un factor muy importante, en este caso el más importante ya que:

El precio de los productos influye en los sueldos, los ingresos, intereses y utilidades. Es decir, el precio de un producto incide en las cantidades pagadas por los factores de producción.

El precio de un producto constituye un determinante esencial de la demanda del mercado.

El precio afecta a la posición competitiva de la empresa y a su participación en el mercado.

De ahí la influencia tan importante que ejerce sobre sus ingresos y utilidades netas.

Para el consumidor Las percepciones de algunas personas acerca de la calidad del producto dependen directamente del precio. Por regular, piensan que a precio más elevado corresponde una mejor calidad. El público emite juicios sobre calidad-precio particularmente cuando carece de otro tipo de información sobre la calidad del producto.

En este caso el precio de los pollos puede ser bajo pero de una buena calidad, cosa que los consumidores valoran sumamente.

LA CALIDAD DEL PRODUCTO:

Sin calidad en el producto, una compañía sacrifica clientes, el rédito y en última instancia la propia existencia. En términos prácticos, la calidad es algo adicional que será percibido por el cliente como razón válida para comprar otra vez.

A este respecto, la calidad cuesta a menudo más, pero el extra de coste se recupera en la cantidad de clientes y en el aumento de negocio.

La calidad tiene su recompensa en términos de ventas crecientes a largo plazo.

POSICIONAMIENTO:

El posicionamiento de mercado es sumamente importante porque si se logra posicionar la marca en la cabeza del cliente, entonces ya se está un paso adelante de la competencia, ya que la marca está en la mente de las personas.

Imagen de Marca, Es saber cómo está el conocimiento actual de la marca, en la mente de los consumidores.

Posicionamiento de las marcas competidoras, conocer el nivel de penetración conseguido por las principales marcas competidoras.

Las mediciones permiten a la compañía:

*Saber dónde se encuentra en relación con una referencia determinada
Comprobar la homogeneidad
Identificar los puntos fuertes y débiles
Centrar los esfuerzos
Dirigir y controlar el progreso
Cuantificar logros y Aumentar el conocimiento de la calidad de servicio.*

CALIDAD DEL SERVICIO:

La amabilidad, la honestidad, la formalidad, el profesionalismo, la eficacia y la eficiencia entre otros, son términos que describen características positivas y deseables en el servicio y la atención ofrecida por un negocio, y por tanto, son habilidades necesarias en el personal que lo conforma, sobre todo aquellos que están en contacto directo con los clientes, por lo cual, es un objetivo central de la empresa.

La importancia de contar con dichas características radica en que de su presencia y buen manejo depende dar al cliente una experiencia de compra/servicio de calidad que permita establecer un Vínculo Emocional Positivo que a su vez propicia la lealtad del cliente a la empresa, lo cual suele ser un factor de crecimiento en el número de clientes y por lo tanto, determinante en el éxito o no de la empresa, es decir, que en términos generales, la atención y el servicio de calidad representan una ventaja competitiva para el negocio.

MERCADEO:

El mercadeo es una herramienta primordial en el proceso de posicionar los pollos de la empresa en el mercado, de manera que satisfagan las necesidades del consumidor y los impulsen a iniciar el consumo de sus productos.

El mercadeo es un factor primordial dentro de toda la empresa, más allá de vender y promocionar, el mercadeo viene siendo una especie de brújula de la empresa. Es la gestión que le brinda dirección a la empresa sobre como abordar efectivamente un mercado, de manera que se puedan satisfacer las demandas y necesidades de los consumidores que lo componen.

Al igual que los niveles de calidad, costos y productividad, los niveles en la satisfacción de los clientes o consumidores son la resultante de una serie de factores que interactuando entre sí dan origen a mayores o menores niveles, más o menos aceptables.

EL ENFOQUE HACIA EL CONSUMIDOR

La misión suprema de toda empresa debe ser el mayor nivel de satisfacción para sus clientes y usuarios, pues éstos con sus compras permiten que la empresa siga existiendo y creciendo, generando de tal forma beneficios para la empresa.

Una empresa debe no sólo satisfacer a los usuarios de los productos o servicios, que serán aquellos que los consumen, sino además la de sus clientes directos y la de aquellos que conforman el canal de distribución, como así también la del decisor final.

Muchas empresas se esmeran en producir productos o servicios de primera calidad, pero estropean todo con una pésima atención telefónica, una entrega fuera de tiempo o una facturación con innumerables errores, no le prestan atención al consumidor que en últimas es el más importante.

En casi todos los sectores, los consumidores satisfechos se muestran dispuestos a pagar un precio mayor a cambio de la satisfacción extra que logran con determinados productos y además unos buenos servicios.

El personal debe saber que recibir quejas o calificaciones por parte de los clientes constituye una gran oportunidad para mejorar y vencer a la competencia. Por tal motivo es muy importante que la Dirección explique claramente la razón de ser de estas mediciones, quitándole temores a los empleados haciéndole saber que el objetivo es mejorar los procesos y sistemas, y no aplicar sanciones.

El personal debe ser constantemente alentado a recibir y solicitar sugerencias y quejas de los consumidores a los efectos de mejorar los servicios y productos de la empresa.

Pera un mercado objetivo se debe ver tanto las expectativas como las percepciones ya que estas se ven agudizadas por factores que son difíciles de controlar, desde los precios que se anuncian, hasta el diseño del producto o el comportamiento de los empleados.

En todos los sectores, cuando los competidores están muy cerca los unos de los otros, ganarán aquellos que den importancia al servicio al cliente

Los afiliados a FENAVI lo son a través de cualquiera de las siete Seccionales existentes, a saber:

- Fenavi-Bogota (Cundinamarca, Boyacá, Tolima, Huila y Meta)
- Fenavi-Antioquia
- Fenavi-Central (Risaralda, Quindío y Caldas)
- Fenavi-Costa (Atlántico, Bolívar, Magdalena, Córdoba y Sucre)
- Fenavi-Norte de Santander
- Fenavi-Santander
- Fenavi-Valle (Valle, Cauca y Nariño)

Los beneficios de un TLC van más allá de la eliminación de las barreras arancelarias, también deben llevar a una garantía de acceso a mercados. Esto se logra complementando las rebajas arancelarias con la eliminación de las Barreras no arancelarias (BNA's) y las situaciones que no permitan una competencia en condiciones igualitarias. Adicionalmente, en el caso de acuerdos asimétricos como el tratado de libre comercio de América del Norte (TLCAN), los beneficios políticos para países pequeños (credibilidad, anclaje de reformas, entre otros)

pueden ser muy grandes, aún si los beneficios del comercio son pequeños (Cadot et al, 2002).²⁷

ALGUNOS DATOS Y ESTUDIOS IMPORTANTES QUE SE ENCUENTRAN EN EXCEL

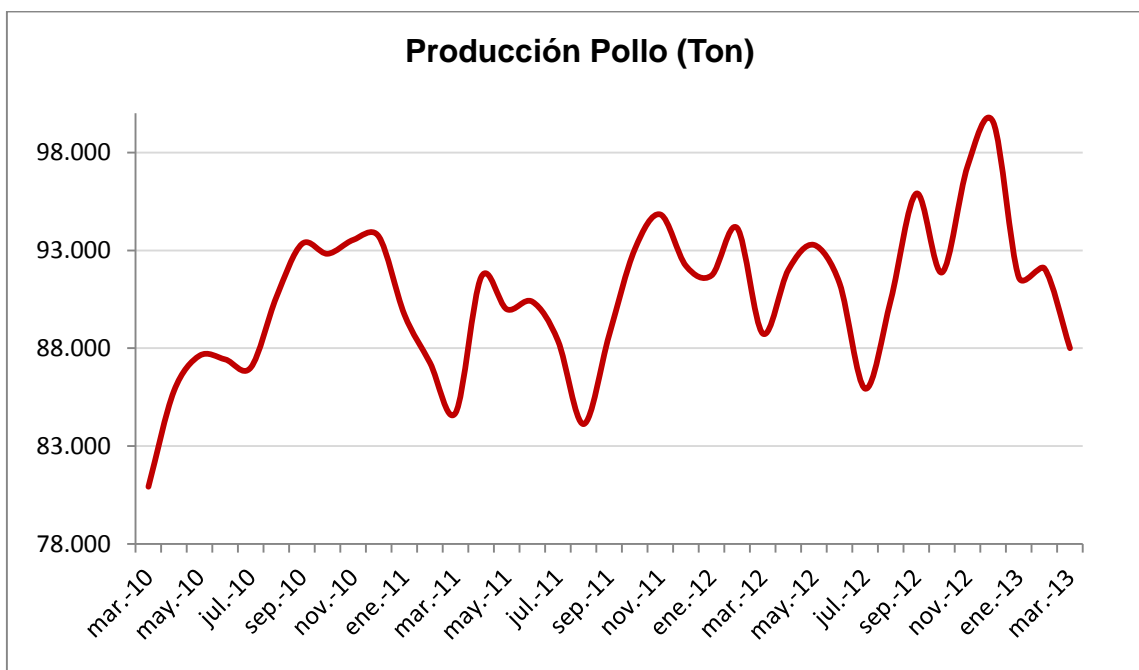
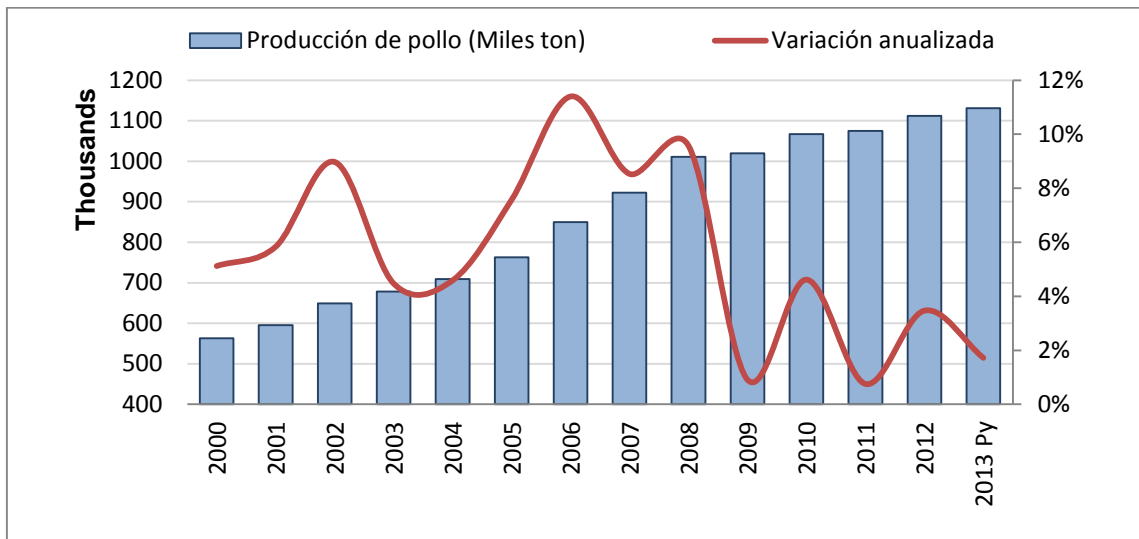

²⁷ Tomado de: FENAVI 2012